

aska

INTERIOR

CATALOGUE • 2025

RÉACTIVITÉ / DURABILITÉ / CONFIANCE

DISTRIBUTEUR SOLID SURFACE HIMACS® & PANNEAU BIOSOURCÉ PAPERSTONE®

La synthèse de tous vos projets



HI·MACS
 **PaperStone®**
The Earth's Surface™

www.aska-interior.com
www.aska-store.fr

L'histoire de la société ASKA Interior, PME familiale spécialisée dans la distribution de résine synthèse, débute en 2004 avec trois personnes. La société est en avance sur le marché français (Solid Surface) avec une première expérience et l'arrivée de la marque Corian.

Grâce aux services fournis et à notre réactivité, nous nous sommes progressivement et régulièrement développés. Dès 2005, nous avons été approchés par LG pour distribuer la marque HIMACS. Nous devenons donc naturellement distributeur exclusif dans l'est de la France. Cette nouvelle matière, mise sur le marché permet d'offrir une gamme de couleurs attrayantes et surtout une qualité exceptionnelle.

Sept ans plus tard, nous élargissons notre couverture territoriale à l'Île-de-France et au Rhône-Alpes, puis nous établissons notre stock et un centre de formation en Île-de-France. Grâce à l'efficacité de notre équipe commerciale, nous avons agrandi rapidement notre surface de stockage pour atteindre 1200 m².

En 2020, nous ouvrons notre second showroom dédié aux architectes, décorateurs, agences et autres professionnels à Paris. Notre chargée de prescription assure une présence terrain active et un service clients de qualité.

Notre stratégie en matière de volume de stock et la mise en place de notre Collection Premium nous démarque de la concurrence par une très grande disponibilité et réactivité de service.



Crédit photo : Claude FISCHER - ASKA Interior



Crédit photo : Claude FISCHER - ASKA Interior

LE MOT DU DIRECTEUR

Depuis 2023, j'ai la chance d'avoir pris la succession de Denis Jacquemin. Mon parcours dans le bâtiment puis l'aménagement m'a permis de gérer différents types de chantiers allant des hôpitaux jusqu'à l'hôtellerie de luxe. Après treize ans chez ASKA Interior en tant que commercial, ma mission est de continuer à promouvoir les valeurs qui ont fait la force de la société.

J'aime dire que nous ne sommes pas simplement des vendeurs de panneaux en solid surface, mais véritablement des fournisseurs de solutions et de services avec une expertise dans le soutien technique.

L'engagement de mes équipes et la mise en place de nouveaux services nous ont permis de croître et de fidéliser nos clients. Ma volonté, et celle de tous mes collaborateurs, est de continuer à proposer nos gammes de produits et surtout de fournir un vrai service « humain ». Tout ceci grâce à nos points forts : disponibilités, conseils techniques, formations, rapidité de réponses...

À l'avenir, nous continuerons notre croissance avec cette philosophie tout en modernisant nos outils de travail et nos interfaces clients. Pour les générations futures, nous souhaitons également développer nos gammes de produits biosourcés, comme les panneaux de Paperstone® que nous avons lancés en 2022.

Clément JACQUEMIN
Directeur d'ASKA Interior



Crédit photo : Claude FISCHER - ASKA Interior

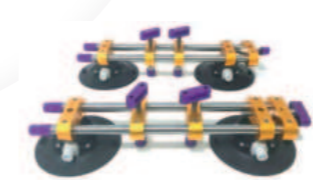
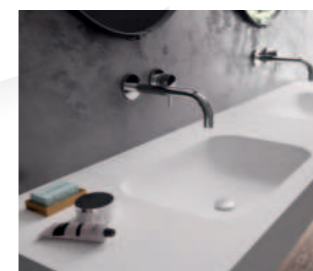

Contact & Réseau commercial, Notre démarche4
Conditions générales de vente, Avantages6
Toute notre gamme de produits8

ASKA INTERIOR
P.4

PaperStone notre produit bio-sourcé10 à 19

PRÉSENTATION PAPERSTONE
P.10

Notre solid surface HIMACS20 à 24
Les Coloris recyclés HIMACS 25
Guide d'entretien & certifications HIMACS26 à 27
Utilisations & exemples de réalisations en HIMACS28 à 31

PRÉSENTATION HIMACS
P.20

Collection Premium par ASKA Interior32 à 33
Taille des plaques & épaisseurs des panneaux34 à 35
Coloris HIMACS 202536 à 39

COLLECTION PREMIUM TAILLES & COLORIS HIMACS
P.32

Cuves injectées cuisine & laboratoire43 à 47
Cuves en couleurs 48 à 49
Cuves en couleurs fonds inox / résine 50 à 51

CUVES POUR CUISINE
P.40

Vasques encastrées injectées55 à 59
Vasques encastrées capot résine60 à 61
Vasques encastrées en couleurs62 à 65
Vasques à poser66 à 69
Baignoires design à poser70 à 71
Baignoires bébés & expertise lieux sensibles72 à 73

VASQUES & BAIGNOIRES
P.52

Concept Modulo 77
Sur-mesure, plans à cotes variables78 à 81
Receveurs de douches sur-mesure 82
Baignoires sur-mesure 83

NOS SOLUTIONS SUR-MESURE
P.74

Bondes pour cuves & vasques 86
Bondes douches, Colles & Accessoires HIMACS 87
Ponçage, Nettoyants & Outillages 88
Usinage & Appareillages, Outillages fraisage 89
Thermoformage 90

ACCESSOIRES & SERVICES
P.84

Partenariat avec Matériaux.Archi 92
Formations ASKA Interior 93
Sous-Traitance 94
Nos services en ligne 95

MATÉRIAUX.ARCHI FORMATIONS & SOUS-TRAITANCE SERVICES EN LIGNE
P.92

Notre savoir faire : l'éléphant ASKA Interior en HIMACS.

> Repoussez les limites de la créativité avec la résine de synthèse !

A l'occasion du 20^{ème} anniversaire de notre société ASKA Interior, notre équipe talentueuse a travaillé avec passion pour donner vie à cette œuvre d'art unique en son genre.

Pourquoi un éléphant ? Car il incarne les valeurs d'ASKA Interior !
Robustesse - Fiabilité - Longévité - Sagesse



NOTRE DÉMARCHE



NOTRE PHILOSOPHIE

Depuis 2003, ASKA Interior accompagne ses clients et prescripteurs en leur **apportant son savoir-faire, ses conseils et des formations sur-mesure.**

Nous sommes convaincus que **la réussite se fera ensemble**, et les mots **Service, Réactivité, Innovation et Ambition** rythment notre quotidien.



NOS GARANTIES

Nous avons mis en place sur nos produits **HIMACS® une garantie de 15 ans*** et ceux-ci sont réparables par des professionnels du métier. Une **garantie de 10 ans** est aussi en place sur nos produits **bio-sourcés Paperstone®.**



NOTRE MISSION

ASKA Interior est **distributeur exclusif** de Solid Surface (résine de synthèse) **HIMACS** sur la moitié de l'Hexagone et au Luxembourg. Nous sommes aussi distributeur **exclusif de panneaux bio-sourcés PaperStone®** sur l'ensemble de la France et du Luxembourg.



NOTRE BUT

Vous accompagner dans vos projets : réponses techniques, formations à la transformation du matériau, **grande disponibilité des produits, réactivité...**



*Sous condition voir page 26

> *Notre équipe met tout en oeuvre pour répondre au mieux à vos besoins !*

NOTRE COUVERTURE TERRITORIALE & COMMERCIALE

Siège Social & Stock Strasbourg :
ASKA Interior
 10, rue Alfred de Vigny ■ 67200 Strasbourg
Tél. : +33(0)3 88 30 12 14
contact@askapro.fr
www.aska-interior.com
www.aska-store.fr

Stock Principal & Centre de formation (au sud de Paris) :
 13/15 rue des Pyrénées
 ZAC Bois Chaland ■ 91090 Lisses

ASKA Showroom à Paris
 192 bis, rue de la Roquette ■ 75011 Paris
 > Visite uniquement sur rendez-vous,
 avec Isabelle KANI au 06 37 99 98 29



Couverture commerciale PaperStone :
 Nous sommes le distributeur **exclusif** sur toute la France et au Luxembourg de **panneaux biosourcés PaperStone 100% Écoresponsable !**

RETROUVEZ-NOUS SUR :
WWW.ASKA-INTERIOR.COM
WWW.ASKA-STORE.FR

- aska-interior
- askainterior
- aska_interior
- Askalnterior67
- askainterior380
- aska_interior.fr



NOS COMMERCIAUX :



● RÉGION EST (08-51-54-55-57-88-Luxembourg) :
Romain PETIT • Dir. commercial & du développement
 ☎ 06 86 26 71 77
 ✉ contact@askapro.fr



● ALSACE (67-68) :
Michaël HEITZ • Technico-Commercial
 ☎ 06 71 21 06 52
 ✉ m.heitz@askapro.fr



● RHÔNE-ALPES (01-03-18-38-42-58-69-71-73-74) :
Yunus OCAL • Technico-Commercial
 ☎ 07 87 48 65 07
 ✉ y.ocal@askapro.fr



● NORD DE LA FRANCE (02-27-59-60-62-76-80) :
Julien LENGLET • Technico-Commercial
 ☎ 06 78 55 90 48
 ✉ j.lenglet@askapro.fr



● BOURGOGNE & FRANCHE-COMTÉ (10-21-25-39-45-52-70-89-90) :
Juliette DEWILDE • Technico-Commerciale
 ☎ 06 77 08 97 81
 ✉ j.dewilde@askapro.fr



● RÉGION PARISIENNE (75-77-78-91-92-93-94-95) :
Isabelle KANI • Prescriptrice
 ☎ 06 37 99 98 29
 ✉ i.kani@askapro.fr

HOTLINE & LOGISTIQUE :



Mélody MOHR
 ☎ 03 88 30 12 14
 ✉ contact@askapro.fr



Sandrine EXPERT
 ☎ 03 88 30 12 14
 ✉ contact@askapro.fr

NOS HORAIRES D'OUVERTURE :
 Du lundi au jeudi de 8h00 à 12h00 et de 13h00 à 17h00
 et le vendredi de 8h00 à 12h00

ADMINISTRATION :

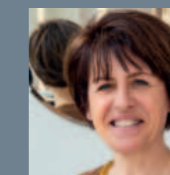

COMPTABILITÉ
Isabelle BOCK
 ☎ 03 88 30 86 43
 ✉ i.bock@askapro.fr



BUREAU D'ÉTUDE
Emmanuel TRITZ
 ☎ 03 88 30 80 50
 ✉ e.tritz@askapro.fr



COMMUNICATION & MKT
Claude FISCHER
 ☎ 06 83 36 71 37
 ✉ c.fischer@askapro.fr





NOS CONDITIONS DE TRANSPORT



Disponibilité de la gamme Premium

Aska Interior s'engage à assurer un service irréprochable de la commande jusqu'à la livraison. Notre stock principal se situe à Lisses, en région parisienne. Il est régulièrement approvisionné pour garantir une **grande disponibilité de nos produits dont notre Collection Premium.** 🌟



Les frais de dépalettisation par panneau sont facturés. Au-delà de 3 panneaux commandés les frais sont supprimés.



La livraison groupée vers un Point Relais Partenaire est aussi possible (Nous consulter)



Frais de transport applicable avec un forfait fixe. (Nous consulter)

*Les prix affichés sont hors taxes



Franco à la palette OU pour toute commande conséquente de produits bruts (Nous consulter)



Pour plus d'informations sur la logistique et les disponibilités de nos produits, scannez ce QR Code et envoyez nous un mail. OU par téléphone : 03 88 30 12 14



Correspondances nombre de panneaux / palette

15 PANNEAUX de 12 mm
Palette complète

20 PANNEAUX de 9 mm
Palette complète

30 PANNEAUX de 6mm
Palette complète



Adresse du dépôt général et horaires d'enlèvement :

> Vous avez également la possibilité de récupérer la marchandise au dépôt de Lisses sur simple prise de rendez-vous.

Du Lundi au Jeudi : Matin de 8h00 à 11h30 et l'Après-midi de 13h30 à 16h30

Stock ASKA Interior : VALAD Parc Bois Chaland ■ Bâtiment C
13-15, rue des Pyrénées ■ 91090 LISSES ■ France



Conditions de règlement et prix

Pour une ouverture de compte : paiement par facture pro-forma avant livraison. Un RIB et extrait KBIS vous seront demandés. Pour les commandes suivantes, paiement par virement bancaire dans un délai de 30 jours (date de facture). Pour tout autre moyen de paiement, merci de nous consulter.

Tous les prix affichés dans ce catalogue sont des prix hors taxe (HT).



AVANTAGES PARTENAIRES & CLIENTS

Profitez de nos tarifs partenaires grâce à nos avantages clients spécifiques !

01

>>

Réactivité & disponibilité de nos équipes

Notre hotline et nos commerciaux sont disponibles en permanence pour répondre à vos demandes : conseils, spécificités techniques, délais de livraison. Nous apportons des solutions sur l'ensemble de la gamme de nos produits et services associés !

02

>>

Disponibilité de nos produits avec la gamme Premium 🌟

Notre gamme Premium, c'est 40 % de nos produits en stock et disponibles en quelques jours et ceci à un tarif préférentiel. Un véritable atout pour nos partenaires et leurs clients !

03

>>

Mallette ASKA Interior et échantillons à votre disposition

Pour la mise en avant de vos projets, nous mettons à disposition la plus belle mallette du marché avec plus de 100 échantillons, vos clients pourront choisir la teinte parfaite et se projeter dans leurs projets les plus fous et le tout sur simple demande.

04

>>

Formation produits & Centre de formation

Nos commerciaux sont de véritables spécialistes de la résine de synthèse (Solid surface HIMACS et PaperStone) et vous proposent des formations sur-mesure. Nous dispensons également des formations théoriques et pratiques dans nos centres à Lisses (91) et à Strasbourg (67).

05

>>

Showroom à Paris & Strasbourg

Nos deux show-rooms s'adressent à vos clients, prospects ou aux professionnels du métier (agenceurs, architectes, designers et créatifs...). Ils permettent de découvrir les possibilités infinies de nos produits HIMACS et Paperstone®. Ce sont de vrais outils pour valider le choix de coloris et des futurs projets en grand format.



Grâce à notre engagement, nous favorisons la préservation de l'environnement tout en offrant un service plus proche des besoins de nos clients avec une disponibilité de notre gamme Premium dans notre stock de Lisses (91). Notre professionnalisme, notre expertise en design et architecture d'intérieur ainsi que notre souci de l'écologie font de nous un choix idéal pour ceux qui recherchent des solutions design et respectueuses de l'environnement. > C'est grâce à ces efforts que nous réduisons notre empreinte carbone.

HIMACS : Collection solid surface

HI·MACS



Cuves, vasques, douche, baignoires



PaperStone® : 100% Biosourcé

PaperStone®
The Earth's Surface™

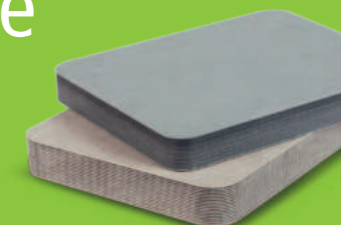

Sur-Mesure

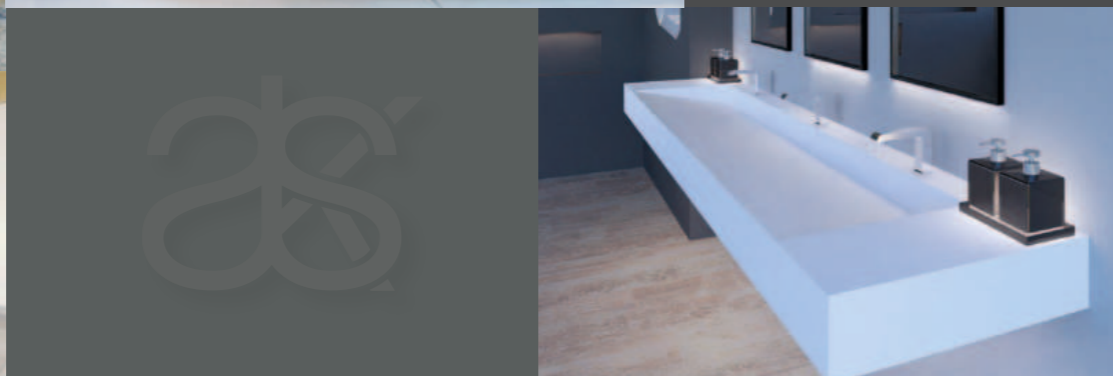

Services



Accessoires, machines & consommables





PaperStone®

The Earth's Surface™



Révolutionnaire
par nature !

Une exclusivité dans toute
la France par ASKA Interior



100%
NATUREL



Catalogue Paperstone
en ligne au format PDF.
>Scannez ce QR Code

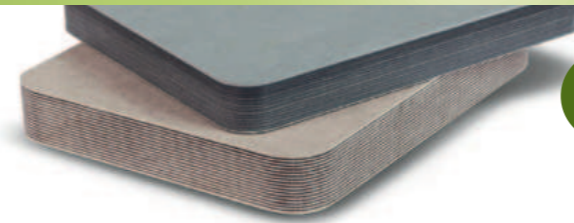

LA 1^{ÈRE} PRÉOCCUPATION DES FRANÇAIS EST LA PROTECTION DE L'ENVIRONNEMENT.

LES CHOIX DURABLES EN MATIÈRE D'ENVIRONNEMENT ET DE RESPECT DE LA NATURE TENDENT À S'IMPOSER AUJOURD'HUI COMME LES NOUVELLES NORMES.

Choisir des produits verts signifie s'impliquer pour construire un monde plus sain et un avenir meilleur. PaperStone® s'engage à proposer des produits verts innovants qui contribuent à un style de vie respectueux de l'environnement, intelligent, élégant et responsable.

PaperStone® n'est pas seulement un nouveau matériau qui est produit de manière socialement responsable, mais il est aussi extrêmement solide et présente une résistance comparable à celle de la pierre, une beauté semblable à celle de matériaux naturels et peut être travaillé comme des bois durs. C'est un panneau esthétique et robuste, connu pour sa durabilité environnementale, sa garantie de 10 ans, son apparence contemporaine et son toucher doux et soyeux.

LA BEAUTÉ ET LE CARACTÈRE DE PAPERSTONE® SONT UNIQUES, SA FONCTIONNALITÉ ET SA FIABILITÉ REPRÉSENTENT UNE VÉRITABLE ALTERNATIVE ÉCOLOGIQUE AUX MATÉRIAUX TRADITIONNELS.

PaperStone® est le premier panneau d'agencement à être fabriqué à partir de papier et carton 100 % recyclés certifiés FSC® et imprégnés d'une résine biologique végétale certifiée PetroFree™ (aucun composé chimique dérivé du pétrole). Les pigments naturels utilisés dans la fabrication du panneau à la place des colorants chimiques, offrent une plus grande résistance à la lumière UV, des couleurs stables et naturelles. Il ne contient aucun formaldéhyde et n'émet aucun COV (Composé Organique Volatile).

NE NÉGLIGEZ PAS LES PRODUITS BIOSOURCÉS PENSEZ À PRÉPARER L'AVENIR CAR LA DEMANDE NE CESSE D'AUGMENTER !

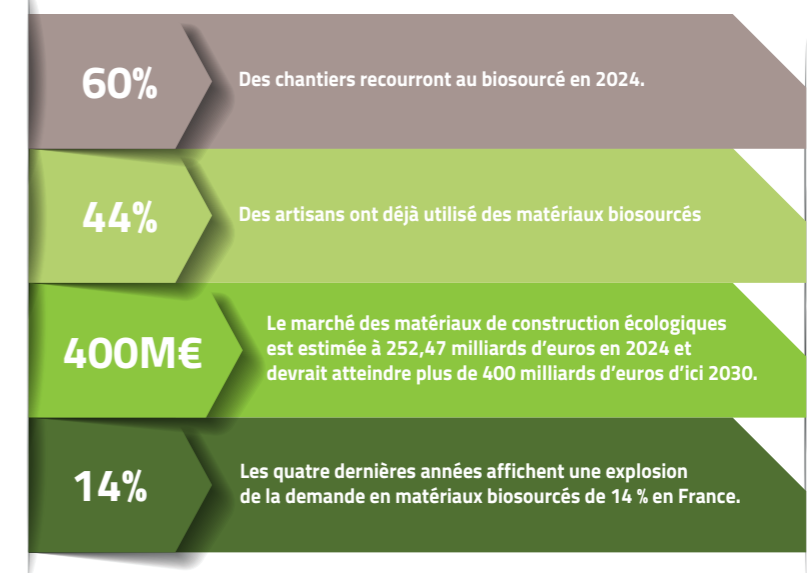

PaperStone® : l'innovation Écoresponsable à base de papier et de carton 100% recyclés !

LES AVANTAGES DE PAPERSTONE® :

- 1 A Résistance mécanique et solidité**
- B Résistance à l'eau** (ne gonfle pas)
- C Résistance au feu M1** (Norme courante exigée)
- D Hygiénique** (En milieu hospitalier, médical & laboratoire)
- E Contact alimentaire** (Restauration, lieux de vente retail, cuisine)

PaperStone® est un matériau biosourcé attractif, qui résiste aux fortes charges grâce à sa densité très élevée.

Les nombreuses qualités intrinsèques en font le matériau incontournable des applications architecturales d'intérieur et d'extérieur telles que les revêtements muraux, les plans de travail de cuisine, les salles bains, comptoirs d'accueil, le mobilier et les objets design...

PaperStone® est de tous les projets, aussi bien dans le domaine privé que public : habitations, bureaux, hôtels, hôpitaux, crèches, écoles, laboratoires, centres commerciaux, commerces retail, musées, camping-cars, tour bus, piscines et mobiliers d'extérieur, parcs de jeux enfants, ferroviaire, yachting, aviation, objets design, objets d'art...

AUTRES AVANTAGES PAPERSTONE® :

- Il peut être facilement fraisé et percé pour une fixation mécanique.
- Rigidité structurelle et solidité dans les applications horizontales et verticales.
- Usinage à l'aide d'outils de menuiserie traditionnels ou découpe jet d'eau (haute pression).
- Possibilité de créer des finitions personnalisées (feuillures et tranches multicouches apparentes).
- L'application de l'huile végétale modifie le rendu du panneau pour des couleurs plus intenses.

PAPERSTONE® VA JUSQU'AU BOUT DE LA DÉMARCHE ÉCOLOGIQUE !

Face au changement climatique, les matériaux biosourcés présentent de nombreux avantages : une très longue durée de vie, la capacité de stocker du carbone et, en même temps, une consommation d'énergie réduite pendant l'utilisation. Leur impact sur l'empreinte carbone des bâtiments est effectif dès la construction, contrairement aux approches qui ciblent l'exploitation des bâtiments dont les effets s'étalent sur des décennies. Les lots concernés par les matériaux bio et géosourcés représentent environ 54% du poids carbone moyen des bâtiments.

PaperStone® joue un rôle crucial dans la préservation de l'environnement en utilisant des matériaux recyclés, durables (avec une garantie de 10 ans) en suivant un processus de fabrication respectueux.

L'usine PaperStone® est située juste à côté d'un fabricant de papier et de carton, ce qui permet l'apport de matière première vers la chaîne de fabrication et donc son transport beaucoup plus écoresponsable. Une stratégie volontaire et responsable décidée dès la construction de l'usine. La deuxième source d'approvisionnement est la filière de recyclage environnante. La troisième source d'approvisionnement dans la composition finale des panneaux est la fibre de bois issue des scieries présentes aux alentours de l'usine.

PaperStone® est conforme aux normes les plus strictes en matière d'environnement et détient la certification Forest Stewardship Council® (Bois issu des forêts gérées de manière responsable) ainsi que celle du Rainforest Alliance® et aussi Smartwood Program (Programme mondial de certification pour la conservation des forêts tropicales) et il est bien sûr composé sans aucune résine à base de pétrole (certification PetroFree). PaperStone® dispose aussi du label FSC qui permet aux propriétaires et gestionnaires forestiers de prouver leur engagement pour une gestion forestière responsable grâce à un référentiel de gestion forestière exigeant et à un système d'audit sérieux.

PaperStone® à la certification aux normes NSF permet de prouver que les équipements alimentaires commerciaux sont conformes aux exigences du «US FDA Food Code». La conformité au code alimentaire de la FDA est vérifiée par des inspecteurs de la santé publique aux États-Unis.

PaperStone® est aussi certifié Anti-feu Classement anti feu français certificat M1 & certificat européen B-S1-DO.

PaperStone® est conforme à de nombreuses normes et certifications : ces documents sont disponibles sur simple demande à contact@askapro.fr



NOTRE GAMME PAPERSTONE®

LES NOUVEAUX COLORIS DE LA GAMME PAPERSTONE®

Distribuée par ASKA Interior, la gamme est inspirée par les couleurs chaudes et intenses de la terre.

▪ Gamme classique : Slate, Sienna, Honey

La gamme classique est **teintée dans la masse** et se compose d'une seule couleur (pas de multicouche)

▪ Gamme design* : Pewter, Sand, Graphite, Azure, Chacoal

La gamme design se compose de plaques de la série Design Collection qui présentent un **aspect multicouches sur la tranche**, et ne sont donc pas colorées de manière uniforme sur toute la profondeur de la plaque ce qui la rend particulièrement intéressante en termes de design et de conception de vos projets. Cela permet de réaliser des design avec une mise en avant des tranches multicouches.

PAPERSTONE® C'EST DEUX GAMMES ET HUIT COLORIS



> Pour commander vos échantillons de PaperStone scannez ce QR Code !



> Besoin d'informations sur PaperStone scannez ce QR Code !



aska INTERIOR A MIS EN PLACE UN VASTE STOCK DE PRODUITS EN FRANCE !



Notre stock est présent sur le territoire français

(à Lisses 91, Strasbourg 67), dans le but d'optimiser la production, la logistique et le transport. **Nous sommes la seule entreprise en France à offrir ce service qui garantit une disponibilité en 24 heures** (pour les retraits en entrepôt) **et en 2 ou 3 jours dans tout le pays.**



Disponibilité de nos panneaux PaperStone



Cette approche logistique nous permet de réduire notre empreinte carbone.

Grâce à notre engagement, nous favorisons la préservation de l'environnement tout en offrant un service plus proche des besoins de nos clients. **Notre professionnalisme, notre expertise en design et architecture d'intérieur ainsi que notre souci de l'écologie font de nous un choix idéal pour ceux qui recherchent des solutions design et respectueuses de l'environnement.**

NOS PANNEAUX PAPERSTONE®

ÉPAISSEURS ET DIMENSIONS DES PANNEAUX PAPERSTONE®

ÉPAISSEURS DES PANNEAUX :

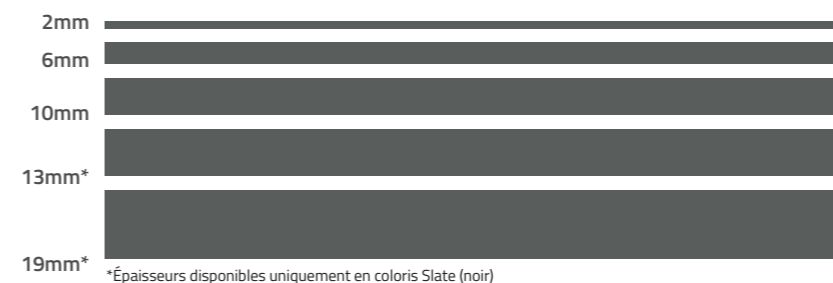

TAILLES DES PANNEAUX :

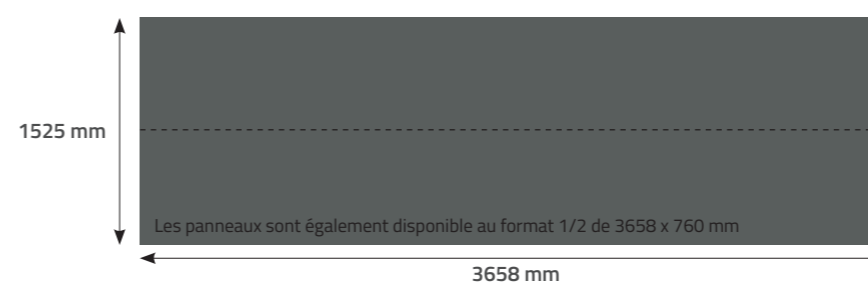

The Earth's Surface™

La gamme est disponible avec deux tranches différentes (classique et feuilletée)



Rendus des tranches feuilletées (multicouches)



EXPLICATIONS TECHNIQUES :



STATISTIQUES D'IMPACT ENVIRONNEMENTAL

Selon le projet, l'utilisation de PaperStone® peut contribuer à l'obtention de crédits LEED > Jusqu'à cinq points dans les catégories Matériaux et Ressources, Qualité de l'Environnement Intérieur et Innovation et Design.

PaperStone® a été rigoureusement testé et certifié sans émission de COV, y compris le formaldéhyde par le test ASTM D5582.

Une feuille de PaperStone® (3658 x 1530 x 13 mm), par rapport à un produit composé phénolique traditionnel à base de fibres vierges et de résines classiques disponibles sur le marché, permet d'économiser* :

- 2,3337 litres d'eau
- 1.055.000.000 joules d'énergie
- 29,7 kg de déchets solides
- 57,6 kg de gaz à effet de serre
- 12,5 kg de phénols dérivés du pétrole

ASTM E84 : RÉSULTATS DES TESTS DE RÉSISTANCE AU FEU

- Indice de propagation de la flamme : note de Classe A (20)
- Indice de fumée : note de Classe A (110)

* Données obtenues à l'aide d'un calculateur EPA (Agence pour la Protection de l'Environnement) pour la consommation et les économies d'énergie.

CARACTÉRISTIQUES PRINCIPALES DE PAPERSTONE®



Résistant aux taches



Résistant à l'humidité



Résistant aux fortes charges



Adapté au contact alimentaire



Lavable au lave-vaisselle



Résistant aux impacts



Résistant à la cigarette



Résistant aux hautes températures



ACCESSOIRES PAPERSTONE

Nous vous proposons un service complet afin de vous simplifier la transformation de notre produit bio-sourcé PaperStone®, des accessoires adaptés pour une finition parfaite !

ABRANET

Boîtes de 50 disques abrasifs du grain 80 à 320



Abranet Grain 80
 Abranet Grain 120
 Abranet Grain 180
 Abranet Grain 240
 Abranet Grain 320

COLLE 3M

Colle structurale époxy 3M - DP 105 (50 mL)
3 ml de collagelivrée avec 2 buses



PISTOLET APPLICATEUR

Pistolet applicateur pour cartouche double de 50 mL



BUSE COLLE 3M

Buse supplémentaire pour colle 3M



COLLE SEAL

Colle polymère Seal Tech 55 (290 mL)
disponible en noir, beige ou transparent
livrée avec 2 busesivrée avec 2 buses



COLLE ALSA

Colle Alsa-All (290 mL) de couleur blanche
livrée avec 1 buse



FINISH PAPERSTONE

Produit de finition pour appliquer sur le
PaperStone® Finish product (355 mL)



SPÉCIFICATIONS TECHNIQUES PAPERSTONE®

Propriété :

Poids spécifique (densité)
Formaldéhyde
Résistance à la traction d'une vis (90° de la surface)
Gonflement (1 heure dans l'eau bouillante)
Gonflement (24 heures dans une eau à 23°)
Résistance en compression

Résultat :

1,328 gr/cm³
1 mgHCNO/(m2h)
323 N/mm
0,00 %
0,00 %
131,1 Mpa

Méthode :

Pycnomètre UNI ISO 1183 - 1
EN 717 - 2 : 1994
EN 320 : 11993
EN ISO 62 / 99 met.2
EN ISO 62 : 2001 met.1
EN ISO 604 : 1996

RÉSISTANCE À LA TRACTION :

Charge de rupture
Résistance à la traction
Module d'élasticité
Élongation sous charge maximale

13.819 N
71 Mpa
7.467 Mpa
1,2 %

EN ISO 527 : 1996
EN ISO 527 : 1996
EN ISO 527 : 1996
EN ISO 527 : 1996

RÉSISTANCE DE FLEXION :

Résistance de flexion
Module d'élasticité
Résistance à l'impact avec une petite balle
Résistance à l'impact avec une grosse balle
Résistance à la lumière
Dureté Shore
Dureté Brinnel
Résistance aux rayures
Résistance aux brûlures de cigarette
Résistance aux hausses de température
Résistance de surface à la chaleur sèche
Résistance de surface à la chaleur humide
Résistance de surface aux liquides froids
Indice de propagation de la flamme
Indice de fumée
Coefficient d'isolation thermique w / mxK = 0,13

114,5 Mpa
8.888 Mpa
> 80 N aucune marque
h 1600 N aucune marque
> 6
91°
-
3
4
5 aucun défaut
A (Classe UNI 10944/00)
A (Classe UNI 10944/00)
E (Classe UNI 10944/00)
Note de Classe A (20)
Note de Classe A (110)
- 10° - 70° = 77,7µm/(m °C)

EN ISO 178 : 2003
EN ISO 178 : 2003
EN 438 - 2 : 2005, par 20
EN 438 - 2 : 2005, par 21
EN 438 - 2 : 2005, par 27
EN ISO 868 : 2003
EN 1534
EN 9428 : 1989
EN 9241 : 1978 - UNI FA 275 : 1989
EN 9429 : 1989
EN 12722 : 2009
A (Classe UNI 10944/00)
EN 12720 : 2009
ASTM E84
ASTM E84
TMA ASTM E 831 : 2006

CONTACT ALIMENTAIRE :

Eau distillée
Éthanol 10%
Acide acétique 3% (m/v)

0,8 mg/dm²
1,3 mg/dm²
2,1 mg/dm²

UNI EN 1186 : 2003
UNI EN 1186 : 2003
UNI EN 1186 : 2003

ACTIONS DES MICRO ORGANISMES :

Bactéries
Champignons

1
2

EN ISO 846 : 1997
EN ISO 846 : 1997

EXEMPLES DE RÉALISATIONS PAPERSTONE®

HÔTELLERIE ■ RESTAURATION ■ RETAIL ■ MAGASINS ■ SHOWROOM ■ BUREAUX ■ TRANSPORT ■ GARES AÉROPORTS ■ CONSTRUCTION NAVALE ■ CONSTRUCTION AÉRONAUTIQUE ■ ÉTABLISSEMENT D'ENSEIGNEMENT ■ SANTÉ & LABORATOIRES ■ DESIGN INTÉRIEUR ■ ÉCOMOBILIER ■ ÉCOCONCEPTION ÉCOTOURISME...

ESPACES D'HABITATION ■ SALONS ■ MOBILIER DESIGN ■ CUISINES ■ SALLES DE BAINS ■ CLAUSTRAS & CLOISONS SANITAIRES ■ VESTIAIRES ■ REVÊTEMENTS MURAUX ■ OBJETS DE DÉCORATION ■ DESIGN D'OBJETS ■ ARTS DE LA TABLE ■ COUTELLERIE ■ DÉCORATIONS ET OEUVRES D'ART ■ CAMPING CARS, VANS & TOUR BUS ■ PARC JEUX ENFANTS...



NOS PANNEAUX NATURELS "BIOSOURCÉS" EN PAPERSTONE®



Crédits des photos : PaperStone®

 PaperStone®
The Earth's Surface™

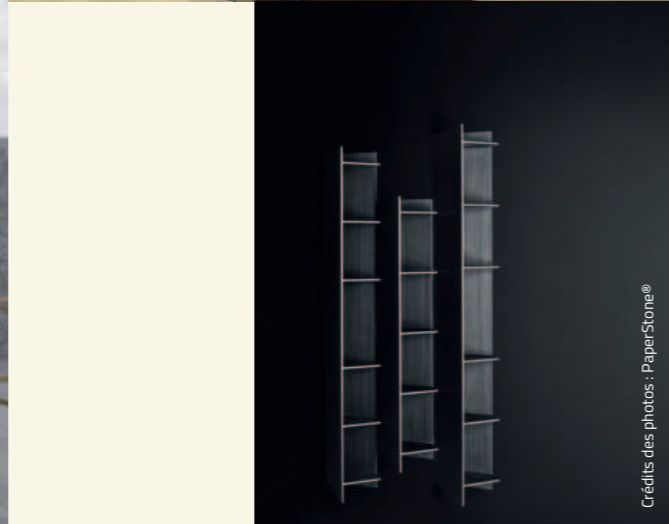
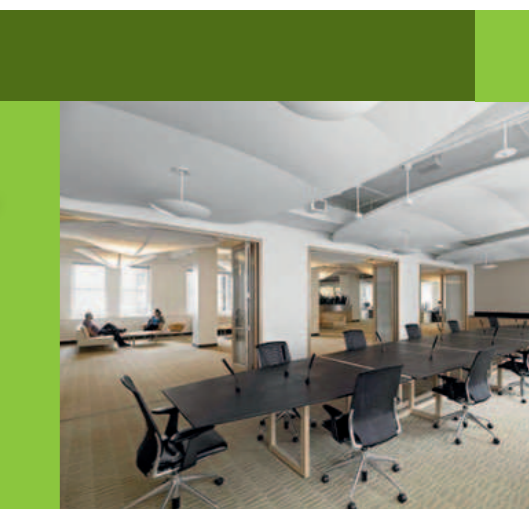

HI·MACS

ASKA INTERIOR, DISTRIBUTEUR EXCLUSIF

ASKA Interior, le leader
du marché français

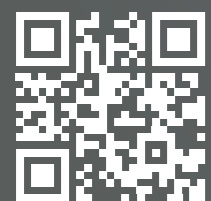

Catalogue ASKA Interior
en ligne au format PDF.
>Scannez ce QR Code

Une exclusivité sur la moitié de
la France chez ASKA Interior



**SOLID
SURFACE**



HIMACS® EST UN MATÉRIAU « SOLID SURFACE » OU APPELÉ AUSSI RÉSINE DE SYNTHÈSE. IL EST UNIQUE, RÉSISTANT ET THERMOFORMABLE !

HIMACS® est un matériau « solid surface » : un mélange d'acrylique, de minéraux naturels et de pigments, pouvant adopter un nombre illimité de formes.

La surface lisse et non poreuse de cette pierre acrylique dernière génération permet des réalisations esthétiques répondant aux plus hautes exigences de qualité, de fabrication, de fonctionnalité et d'hygiène, supérieures en bien des points aux matériaux classiques. **Polyvalent, HIMACS® rassemble à lui seul les caractéristiques de différents matériaux : presque aussi solide que la pierre naturelle, il peut être travaillé comme le bois et est doté d'excellentes propriétés de thermoformage en trois dimensions.** Ce sont les processus de fabrication de pointe et le traitement thermique par les températures atteintes, qui lui donnent cette densité, cette homogénéité et cette robustesse à nul autre pareil.



SANS JOINTS APPARENTS, IL PERMET DES FINITIONS AUX QUALITÉS ESTHÉTIQUES INÉGALÉES ET OFFRE UNE HYGIÈNE IRRÉPROCHABLE. NON POREUX ET DONC IMPERMÉABLE, IL N'ABSORBE PAS L'HUMIDITÉ, EST TRÈS RÉSISTANT AUX TACHES ET FACILE À NETTOYER, ENTREtenir ET RÉPARER.

Durabilité : HIMACS® joue un rôle crucial dans la préservation de l'environnement en utilisant un matériau durable, en suivant un processus de fabrication respectueux et en favorisant le recyclage en fin de vie. LX Hausys s'engage pleinement envers la qualité de HIMACS®, **offrant une garantie transférable de 15 ans.** Que ce soit une rayure, une tache ou un impact, HIMACS® peut être restauré à son état d'origine par un professionnel certifié.



Par sa composition simple et de son incroyable modularité, HIMACS est le matériaux préféré des menuisiers et des créateurs !

SIMPLE, RÉSISTANT ET DURABLE !

HI·MACS

C'est aussi simple que ça !

67%
de minéraux
naturels



30%
d'acrylique
de qualité
supérieure



3%
de pigments
de couleur

CETTE PIERRE ACRYLIQUE NOUVELLE GÉNÉRATION SE DÉCLINE DANS UNE GAMME QUASI-ILLIMITÉE DE COULEURS ET DE MOTIFS DESIGN.

HIMACS est un matériau polyvalent, attractif, qui résiste aux fortes charges grâce à sa densité très élevée. Les nombreuses qualités intrinsèques de notre « solid surface » en font le matériau incontournable des applications architecturales d'intérieur et d'extérieur telles que les revêtements muraux, les sols, les escaliers, les comptoirs de cuisines, les salles bains, les plans vasques, le mobilier, les objets décoratifs ou encore les façades.



HIMACS® est de tous les projets : aussi bien dans le domaine privé que public :

- Habitations
- Bureaux
- Hôtels & restaurants
- Hôpitaux
- Crèche & écoles
- Laboratoires
- Centres commerciaux
- Commerces & retail
- Musées & expositions
- Camping-cars & tour bus
- Piscines
- Mobiliers d'extérieur
- Parcs de jeux enfants
- Ferroviaire
- Yachting
- Aviation
- Objets design, art...



Utilisé pour les installations qui doivent être visuellement attractives et extrêmement robustes.



Très facile à entretenir (un détergent doux, un peu d'eau et un chiffon ou une éponge) **et à réparer** (ponçage par un professionnel)



Peut toujours être réutilisé. Il n'y a pas de perte.



Composé de matériaux de haute qualité !
(Ne contient ni formaldéhyde, ni émission de COV, ni nanoparticules)



Particulièrement adapté aux milieux médical, paramédical, laboratoires, petite enfance et zones hygiéniques spécifiques.



Élaboré de manière écoénergétique et en économisant les ressources dans les usines Hi·MacS et le transport.



S'accompagne de certificats, de déclarations environnementales et de fortes capacités Anti-Feu.

LES POSSIBILITÉS TECHNIQUES :

- Courbes serrées en thermoformage, c'est possible !
- Surfaces XXXL et sans joints apparents
- Plus de 100 couleurs au design épuré et chaleureux
- Aspect pierre, résistant à l'usure
- Translucide, rétro-éclairage & jeux de lumières
- Formes complexes & fonctionnelles
- Élégance des finitions (mat, satiné ou brillant)

AUTRES AVANTAGES HIMACS :

- Réparable et garanti 15 ans
- Antibactérien & hygiénique certificat LGA
- Classement anti feu certificat M1 & B-S1-DO
- Toucher agréable et doux
- Durable & réparable
- Adaptable aux contraintes
- Facile d'entretien

NOTRE SAVOIR FAIRE : L'ÉLÉPHANT ASKA INTERIOR EN HIMACS.

>>> Repoussez les limites de la créativité avec la résine de synthèse ! <<<

A l'occasion du 20^{ème} anniversaire de notre société ASKA Interior, notre équipe talentueuse a travaillé avec passion pour donner vie à cette œuvre d'art unique en son genre.

Pourquoi un éléphant ?

> Car il incarne les valeurs d'ASKA Interior : Robustesse - Fiabilité - Longévité - Sagesse

L'éléphant en chiffres clés :

- Plus de 120 heures de travail au bureau d'études
- Bureau d'études : 2 personnes
- 109 pièces sur l'ensemble du projet
- Fabrication : 2,5 mois de découpe et d'assemblage

Coloris utilisés :

- Tête d'éléphant en HIMACS S028 Alpine White
- Défenses en M603 Pavia translucide avec rétro-éclairage LED





NOTRE GAMME HIMACS

HIMACS CE SONT DES MATÉRIAUX, DES COULEURS ET DES MOTIFS ÉLÉGANTS !

Création, inspiration et technicité pour tout vos projets !

SOLID : la plus large gamme de couleurs unies, les teintes plus foncées ont un pourcentage plus élevé de pigments naturels qui nécessitent plus de soin et d'attention à l'usage.

INTENSE ULTRA : associe la technologie Intense Colour et celle de l'Ultra-Thermoforming. Les couleurs sombres paraissent encore plus intenses et la surface est plus durable et anti-rayures. HIMACS Intense Ultra peut être moulé avec un rayon intérieur très faible. Il répond aux normes anti-feu et UV+ pour le S828.

LUCENT : exposées à des sources de lumière disposées avec précision, les teintes pastel translucides sont une merveille de design.

SAND & PEARL, QUARTZ & GRANITE : d'une élégance ultime grâce à des textures vives et des tons naturels harmonieux. Ces gammes sont parfaites seules ou associées à d'autres couleurs.

GRAVILLA : la collection suit la tendance veinée esthétique d'Aurora & Marmo combinée à une inspiration avec particules de granit grâce aux veines plus courtes.

TERRAZZO : est une longue tradition des matériaux esthétiques, son moucheté offre le mélange parfait de longévité et d'élégance depuis l'antiquité. Une collection particulièrement adaptée au secteur de l'hôtellerie-restauration, ainsi qu'aux bâtiments publics.

LUCIA : cette collection exceptionnelle crée par le célèbre designer Marcel Wanders se concentre sur des textures vivantes, harmonieuses et contemporaines. C'est l'essence de l'élégance intemporelle et créative.

CONCRETE : le look industriel du béton s'associe à la flexibilité exceptionnelle de HIMACS. La collection Concrete ouvre une multitude de nouvelles possibilités pour les architectes et les designers.

VOLCANICS : les particules larges ajoutent une touche de style à n'importe quel projet. À grande échelle, le résultat est spectaculaire. Trois couleurs de la gamme incorporent du contenu recyclé pour une solution écologique avec un aspect de pierre naturelle.

ASTER : est une collection de nuances beiges chaudes et sophistiquées, allant d'un chaleureux beige clair, presque blanc, à un beige profond captivant, tous dotés d'un magnifique éclat nacré.

AURORA & MARMO : c'est la tendance actuelle des esthétiques marbrées de qualité supérieure, la collection Aurora & Marmo propose des blancs semi-translucides, au nuances de gris et des contrastes brun foncé et d'anthracite.



NOUVEAUTÉS 2025 : LES COLORIS RECYCLÉS

UNE LARGE GAMME DE COLORIS HIMACS RECYCLÉS EN ADÉQUATION AVEC LE MARCHÉ.

GAMME SOLID :



S028 Alpine White : 8%
[20/12/9/6/4,5 mm]
Réf. S028E en 12mm
Colle : H16

GAMME SAND & PEARL :

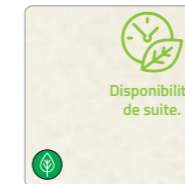

G108 Lunar Sand
 : 7%
[12 mm]
Colle : H36

GAMME QUARTZ :



G004 White Quartz
 : 10%
[20/12/9/6 mm]
Colle : H36



> NOUVELLES
DISPONIBILITÉS
2025 !

GAMME GRANITE :



G034 Arctic Granite
 : 7%
[20/12/6 mm]
Colle : H36



G180 Cotton Field
 : 14%
[12 mm]
Colle : H02



G181 Windy Hill
 : 13%
[12 mm]
Colle : H01



G183 Highland
 : 12%
[12 mm]
Colle : H123

GAMME LUCIA :



W001 Ice Queen
 : 8%
[20/12 mm]
Colle : H16

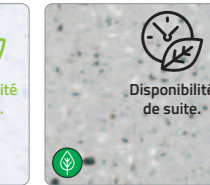

W003 Shadow Queen
 : 8%
[12 mm]
Colle : H58



NOUVEAUTÉS HIMACS 2025

PRÉSENTATION DE LA NOUVELLE COLLECTION : GAMMES ET COLORIS HIMACS® 2025 !

NEW

A.- Une nouvelle gamme au doux nom de Gravilla :

- GM01 Gravilla Snow
- GM02 Gravilla Cream
- GM03 Gravilla Millstone
- GM05 Gravilla Chacoral

B.- Gamme solid de nouveaux coloris ultra tendance :

- S233 Pink Leia
- S119 Evergreen

C.- Des marbrés très tendance dans la gamme Marmo :

- M802 Aurora Calacatta Fiore
- M803 Aurora Calacatta Ramo
- M610 Aurora Almond
- M628 Aurora Daymoon
- M626 Aurora Modern Grey
- M704 Aurora Stone Grey

D.- De la haute technicité avec la gamme Intense :

(Ultra Thermoformable, Anti-feu et UV+)

- S925U Intense Ultra Light Grey
- S828 Alpine White HIMACS UV+ Anti Feu normes M1 & B-s1-d0



GAMME INTENSE ULTRA : Spécifique thermoformage, anti-rayures :

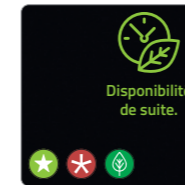

S922U Intense Ultra Black : 8%
[12/9/6 mm]
Colle : H134



S924U Intense Ultra Dark Grey : 8%
[12 mm]
Colle : H135



S923U Intense Ultra Grey : 8%
[12 mm]
Colle : H53



S925U Intense Ultra Light Grey : 8%
[12 mm]
Colle : H156



S928 Alpine White Ultra Thermoformable : 8%
[12 mm]
Colle : H16

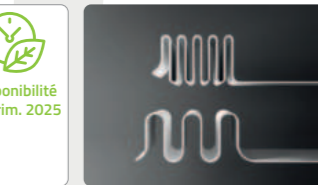

GAMME VOLCANICS :



VW01 Gemini
 : 14%
[12 mm]
Colle : H36



VE01 Tambora
 : 16%
[12 mm]
Colle : H20

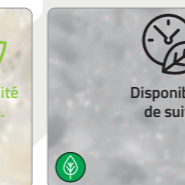

VA01 Santa Ana
 : 13%
[12 mm]
Colle : H03



M608 Aurora Grey
 : 6%
[12 mm]
Colle : H139

GAMME MARMO :

GAMME GRAVILLA :

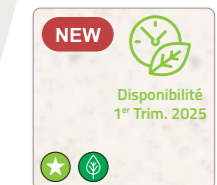

GM01 Gravilla Snow
 : 6%
[12 mm]
Colle : H146

- Coloris collection ASKA PREMIUM (12 mm)
- Coloris adapté aux utilisations extérieures
- Coloris sensible aux rayures

- Coloris translucide
- Coloris veiné, mise en application spécifique
- Certifié comme incorporant des contenus recyclés de pré-consommation

- Anti-Feu norme M1 ou B-s1-d0
- Pourcentage de recyclage dans les panneaux



GUIDE D'ENTRETIEN



NETTOYAGE COURANT

HIMACS est un matériau non poreux et facile à nettoyer. Un simple chiffon humide, une éponge ou un détergent doux suffiront pour l'entretien. Pour toutes les surfaces mates, vous pouvez même utiliser un abrasif courant. Pour conserver un aspect homogène, essuyez de temps en temps l'ensemble de la surface avec un détergent ou une éponge humide.



DÉTACHAGE

Les salissures plus importantes provoquées par les colorants alimentaires, le thé ou le jus de fruit peuvent être enlevées facilement à l'aide d'un agent blanchissant (ne pas laisser agir plus de cinq minutes). Lavez alors la surface avec un nettoyant multi-usages courant et rincez à l'eau claire. Les surfaces mates peuvent être de surcroît traitées avec un détergent abrasif. Le vernis à ongles peut être facilement enlevé avec un dissolvant (sans acétone) ou un détergent abrasif.



DÉTERGENTS CONTENANT DE L'ACIDE

Certains détergents contenant de l'acide (p.ex. le chlorure de méthyle ou l'acétone), sont fortement déconseillés pour nettoyer une surface HIMACS. Si un tel produit entre accidentellement en contact avec le matériau, rincez abondamment la surface à l'eau savonneuse afin d'éviter un blanchissement de la surface.



OBJETS BRÛLANTS

Les récipients à peine retirés du feu ou du four ne doivent pas être posés directement sur la surface HIMACS. Utilisez toujours un dessous de plat. Quand vous versez des liquides bouillants dans des évier ou des vasques HIMACS, il est recommandé de laisser couler en même temps de l'eau froide pour éviter les chocs thermiques.



BRÛLURES DE CIGARETTE

Les petites brûlures de cigarettes où les tâches de nicotine s'éliminent facilement à l'aide d'une poudre à récurer classique ou d'une éponge à récurer. Si le brillant de la surface devient légèrement mat, vous pouvez faire revenir rapidement le brillant avec une éponge à récurer.



OBJETS ANGULEUX

HIMACS est assez solide pour pouvoir résister à une sollicitation quotidienne. Mais les objets très pointus ou anguleux peuvent provoquer des entailles ou des éraflures disgracieuses sur la surface du HIMACS.

La résine de synthèse est un matériau réparable en faisant appel à un professionnel.

CONDITIONS DE GARANTIE :

HIMACS est un matériau très solide et peut être réparé dans certaines conditions. Il est néanmoins conseillé de ne pas exposer celui-ci à des températures trop élevées pour ne pas le déformer. Nous vous recommandons donc de bien respecter nos recommandations afin de rester dans le socle de notre garantie de 15 ans.



Liquides en ébullition : lorsque vous versez des liquides bouillants dans des cuves ou des vasques en HIMACS, il est recommandé de laisser couler en même temps de l'eau froide, pour éviter des chocs thermiques. **Aucune garantie ne sera prise en charge si cette consigne n'est pas respectée.**



Pour tout dommage causé sans avoir respecté les consignes ci-dessus, **aucune garantie ne pourra être engagée.**



Crédit photo : Inspiration Bild, Zuberbühler Fotografie AG

5028 Alpine White



DÉVELOPPEMENT DURABLE & CERTIFICATIONS

IL EST NÉCESSAIRE DE GARDER À L'ESPRIT QUE CHAQUE MESURE PRISE EN FAVEUR DE L'ENVIRONNEMENT ET DU CLIMAT EST CRUCIALE !

Les mesures prises en faveur de l'écologie et les certifications HIMACS® :

- De base écologique : car la bauxite provient des résidus des mines d'aluminium
- Les chutes de HIMACS sont réutilisées entre 6 à 14 % suivant les gammes et les produits
- La R&D chez LX Hausys et l'évolution tous les 5 ans des matériaux
- Emballages respectueux de l'environnement
- Transport en bateau au GNL depuis la Corée et des USA
- La consommation électrique des usines est générée à 20% par l'énergie solaire
- La filtration de l'air est présente dans l'ensemble des usines de LX Hausys
- Les eaux sâles sont toutes retraitées
- Émission carbone pour 1m² de matière sur 10 ans = 1kg soit 4,6 km en voiture thermique
- Et devinez quoi ? HIMACS a de nombreux certificats et labels (documents sur simple demande) **C'est certifié !**

Chez ASKA Interior :

- Mise à disposition de demi-panneau pour éviter au maximum les chutes
- Stock à Lisses (91) et à Strasbourg (67) pour couvrir le territoire
- Rationalisation des transports avec des groupements de commandes
- Mise en place de navettes communes pour le réseau de distribution
- Eclairage LED dans nos locaux et une flotte de véhicules propres.

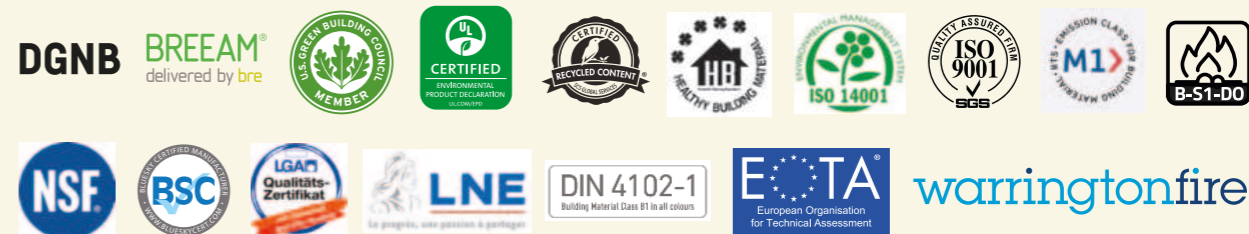

Labels et certifications HIMACS® : certificat A+ Qualité de l'air, norme ISO 14001, DIN 4102-1 classe B1, LNE, EOTA, NSF, LGA, ISO 9001, certification Warrington, Green Building Council



Crédit photo : LX Hausys - HIMACS



Crédit photo : eStudio Podrini - HIMACS



Crédit photo : eStudio Podrini - HIMACS



UTILISATIONS & EXEMPLES DE RÉALISATIONS

LE SOLID SURFACE EST "MULTI-TALENT" DE PART SON UTILISATION DANS DE NOMBREUX SEGMENTS DU MARCHÉ !

HÔTELLERIE • RESTAURATION • RETAIL • MAGASINS • SHOWROOM • BUREAUX • BÂTIMENTS PUBLICS
BÂTIMENTS INSTITUTIONNELS • TRANSPORT • GARES • AÉROPORTS • CONSTRUCTION NAVALE
CONSTRUCTION AÉRONAUTIQUE • ÉTABLISSEMENTS D'ENSEIGNEMENT • SANTÉ & LABORATOIRES
DESIGN INTÉRIEUR • DESIGN EXTÉRIEUR • DESIGN D'OBJETS

ESPACES D'HABITATION • CUISINES • SALLES DE BAINS • SALONS • OBJETS DE DÉCORATION • MOBILIER
INTÉRIEUR • MOBILIER EXTÉRIEUR

FAÇADES ET REVÊTEMENTS MURAUX • PISCINES & DESIGN DE MOBILIER EXTÉRIEUR • DÉCORATION
ET OEUVRES D'ART EN EXTÉRIEUR...



S028 Alpine White

Credit photo : LX Haisys - HIMACS



S028 Alpine White

Credit photo : Ram Kat Photography



S028 Alpine White

Credit photo : Ramal Smiths Photography



S028 Alpine White

Credit photo : ©Studio Podrini - HIMACS



S028 Alpine White

Credit photo : ©Studio Podrini - HIMACS



> Pour commander et recevoir
la malette de 100 échantillons
HIMACS scannez ce QR Code !



S028 Alpine White

Credit photo : ©Moni van Bauggen



S028 Alpine White and G108 Lunar Sand

Credit photo : ©Studio Podrini - HIMACS



Credit photo : Jestic Granada - HIMACS

HI·MACS

ASKA INTERIOR, DISTRIBUTEUR EXCLUSIF



M704 Aurora Stone Grey

Credit photo : Globetraveller Ausüstung Denart & Lechhart GmbH



S028 Alpine White

Credit photo : LX Haisys - HIMACS



S028 Alpine White

Credit photo : Globeinterior Ausüstung Denart & Lechhart GmbH



EXEMPLES DE RÉALISATION HIMACS



Arctic Granite G034

Credit photo : Kostas Koustalis



G106 Riviera Sand (bar top), S029 Ivory White (apron, sink and back bar)

Credit photo : Enzo Orlando



M610 Aurora Almond

Credit photo : LX Hausys - HIMACS

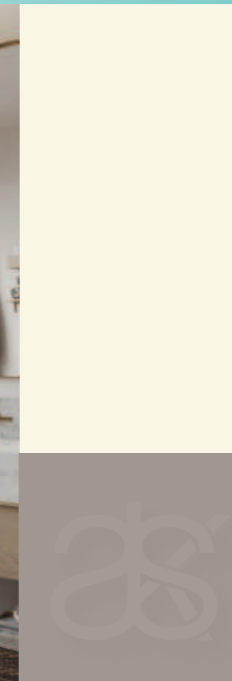

M803 Aurora Calacatta Ramo

Credit photo : LX Hausys - HIMACS



S233 Pink Leia

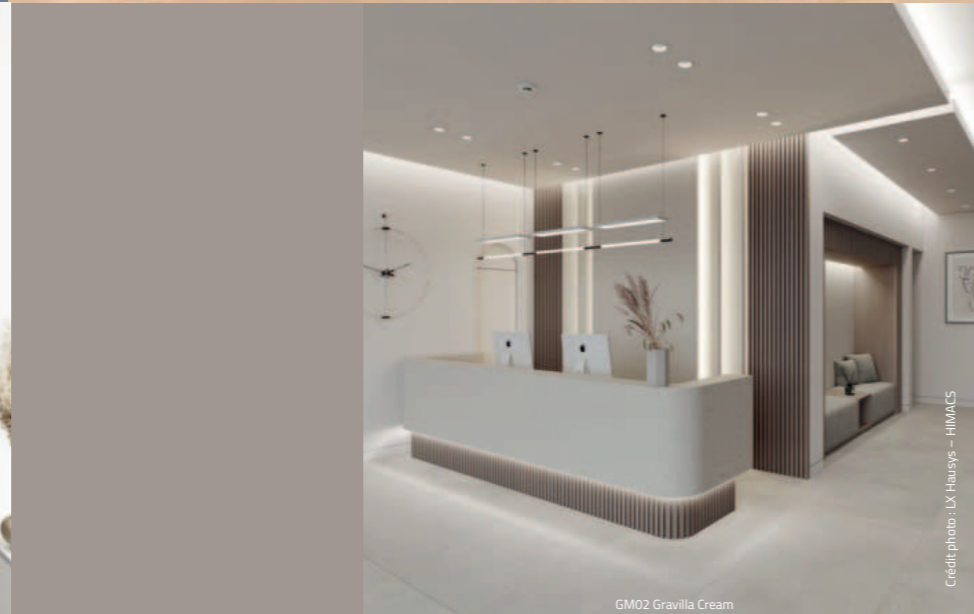

GM02 Gravilla Cream

Credit photo : LX Hausys - HIMACS



S302 Opal

Credit photo : Globetrotter Ausrüstung Dornau & Lechhart GmbH



G108 Lunar Sand & S028 Alpine White

Credit photo : © Isaac Mas



S028 Alpine White

Credit photo : LX Hausys - HIMACS



S028 Alpine White

Credit photo : LX Hausys - HIMACS



M704 Aurora Stone Grey

Credit photo : LX Hausys - HIMACS

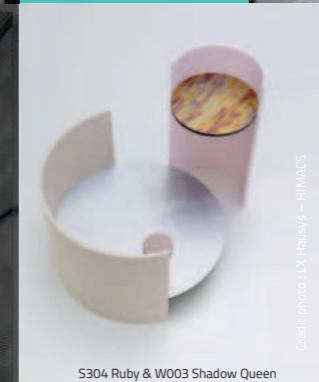

S304 Ruby & W003 Shadow Queen

Credit photo : LX Hausys - HIMACS



S028 Alpine White

Credit photo : e Fraport AG



M628 Aurora Daymoon

Credit photo : LX Hausys - HIMACS



M704 Aurora Stone Grey

Credit photo : LX Hausys - HIMACS



S028 Alpine White

Credit photo : Retrats de la Bauza



*Disponibilité de la gamme Premium

★ NOTRE COLLECTION ASKA PREMIUM

Une sélection de 42 coloris, 7 vasques et 1 cuve tendance disponible en 48h sur notre stock à Lisses (91), avec avantage prix & disponibilité immédiate*.

Notre Collection Premium de panneaux HIMACS®

> L'offre concerne toutes ces références en panneaux en 12 mm et aux dimensions 3680 x 760 mm

S029 Ivory White	S006 Arctic White	S201 Nougat Cream	S102 Babylon Beige	S005 Grey	S925U Intense Ultra Light Grey	S923U Intense Ultra Grey	S922U Intense Ultra Black
S302 Opal	S304 Ruby	S305 Emerald	G048 Beach Sand	G010 Black Pearl	G004 White Quartz	G101 Crystal Beige	G034 Arctic Granite
G031 Black Granite	GM01 Gravilla Snow	GM02 Gravilla Cream	Q001 Terrazzo Classico	W001 Ice Queen	W004 Star Queen	M551 Chic Concrete	M553 Ebony Concrete
VW01 Gémini	VG21 Maui	VB02 Cima	T010 Nebula	M606 Aurora Bianco	M603 Pavia	M702 Aurora Frost	M701 Aurora Ecrú
M608 Aurora Grey	M707 Aurora Magnolia	M427 Bellizzi	M623 Aurora Linen Cream	M612 Aurora Bisque	M627 Aurora Butter Cream	M904 Naples	M625 Aurora Terra
M605 Sanremo	M703 Aurora Midnight						



> Vous avez besoin d'informations complémentaires sur notre collection ASKA Premium ? Scannez ce QR Code !

Notre Collection Premium de 7 vasques et 1 cuve

> Ces références sont disponibles en coloris S028 Alpine White uniquement.

CB 422	CB 402	CB 483	CB 4628*
422 X 336 X 139 mm	400 X 280 X 120 mm	480 X 320 X 121 mm	460 X 280 X 67 mm
CB 320*	CB 523	CB 4530	CS 504
320 X 320 X 110 mm	520 X 320 X 78 mm	450 X 300 X 147 mm	500 X 400 X 180 mm

* En option : Bonde avec capot résine en option



COLORIS HIMACS 2025 :

Nous vous proposons le plus large choix du marché français avec plus de 100 coloris "tendance" pour couvrir l'ensemble de vos envies et d'utilisations. Les seules limites sont votre imagination et celle de vos clients ! Mais aussi 19 couleurs recyclées qui intègrent notre malette HIMACS 2025...

GAMME SOLID : Nos couleurs unies et tendances !

S028E Alpine White ♻️ : 8% [20/12/9/6/4,5 mm] Colle : H16	S034 Diamond White [12 mm] Colle : H113	S006 Arctic White [12/9/6 mm] Colle : H02	S029 Ivory White [12/6 mm] Colle : H32	S001 Satin White [12/6 mm] Colle : H01	S201 Nougat Cream [12/6 mm] Colle : H04
S009 Cream [12/6 mm] Colle : H20	S002 Almond [12 mm] Colle : H04	S102 Babylon Beige [12 mm] Colle : H52	S117 Midnight Grey [12 mm] Colle : H35	S111 Dark Night [12 mm] Colle : T09	S100 Coffee Brown [12 mm] Colle : H37
S005 Grey [12/9/6 mm] Colle : H03	S121 Suede [12 mm] Colle : H126	S109 Steel Grey [12 mm] Colle : H101	S103 Concrete Grey [12 mm] Colle : H53	S233 Pink Leia [12 mm] Colle : H71	S119 Evergreen [12 mm] Colle : H125
S025 Fiery Red [12 mm] Colle : H18	S027 Orange [12 mm] Colle : H19	S026 Banana [12 mm] Colle : H17	S212 Light Green [12 mm] Colle : H56	S203 Sky Blue [12 mm] Colle : H30	

GAMME INTENSE ULTRA : Spécifique thermoformage, anti-rayures, Anti-Feu : B-s1-d0

S922U Intense Ultra Black ♻️ : 8% [12/9/6 mm] Colle : H134	S924U Intense Ultra Dark Grey ♻️ : 8% [12 mm] Colle : H135	S923U Intense Ultra Grey ♻️ : 8% [12 mm] Colle : H53	S925U Intense Ultra Light Grey ♻️ : 8% [12 mm] Colle : H156	S828 Alpine White HIMACS UV+ Anti Feu : B-s1-d0 [12 mm] Colle : H16	S928 Alpine White Ultra Thermoformable ♻️ : 8% [12 mm] Colle : H16	

GAMME LUCENT : Pour des applications translucides.

S302 Opal [12/6 mm] Colle : T02	S303 Sapphire [12 mm] Colle : T03	S304 Ruby [12 mm] Colle : T04	S305 Emerald [12 mm] Colle : T05

GAMME SAND & PEARL : Un design nuancé et finement texturé.

G108 Lunar Sand ♻️ : 7% [12 mm] Colle : H36	G048 Beach Sand [12 mm] Colle : H04	G002 Grey Sand [12 mm] Colle : H03	G009 Black Sand [12 mm] Colle : H42	G010 Black Pearl [12/6 mm] Colle : H07

GAMME QUARTZ : Le classique facile à mélanger et à l'épreuve du temps !

G004 White Quartz ♻️ : 10% [20/12/9/6 mm] Colle : H36	G101 Crystal Beige [12/6 mm] Colle : H01	G038 Sea Oat Quartz [12 mm] Colle : H04

GAMME GRANITE : D'une élégance ultime avec ses tons naturels très subtils.

G034 Arctic Granite ♻️ : 7% [20/12/6 mm] Colle : H36	G180 Cotton Field ♻️ : 14% [12 mm] Colle : H02	G181 Windy Hill ♻️ : 13% [12 mm] Colle : H01	G100 Peanut Butter [12 mm] Colle : H04	G174 Mocha Stone [12 mm] Colle : H37	G183 Highland ♻️ : 12% [12 mm] Colle : H123	G031 Black Granite [12 mm] Colle : H07

GAMME GRAVILLA : Le moucheté tendance légèrement veiné.

GM01 Gravilla Snow ♻️ : 6% [12 mm] Colle : H146	GM02 Gravilla Cream [12 mm] Colle : H32	GM03 Gravilla Millstone [12 mm] Colle : H72	GM05 Gravilla Chacoral [12 mm] Colle : H35



- Coloris collection ASKA PREMIUM (12 mm)
- Coloris adapté aux utilisations extérieures
- Coloris sensible aux rayures
- Coloris translucide
- Coloris veiné, mise en application spécifique
- Certifié comme incorporant des contenus recyclés de pré-consommation
- Anti-Feu norme : M1 ou B-s1-d0
- Pourcentage de recyclage dans les panneaux



COLORIS HIMACS 2025 :



GAMME TERRAZZO : Un classique intemporel !

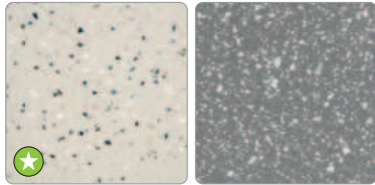

Q001 Terrazzo Classico [12 mm] Colle : H32
Q002 Terrazzo Grigio [12 mm] Colle : H109

GAMME LUCIA : Des textures de caractère, vivantes et harmonieuses.

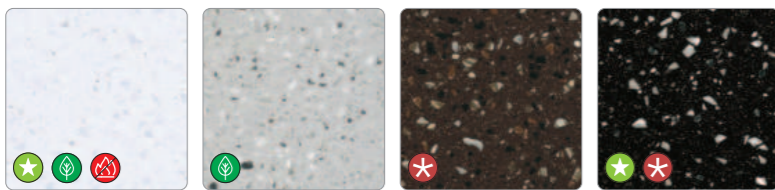

W001 Ice Queen [20/12 mm] Colle : H16
W003 Shadow Queen [12 mm] Colle : H58
W010 Red Quinoa [12 mm] Colle : H39
W004 Star Queen [12 mm] Colle : H42

GAMME CONCRETE : Des effets béton industriel de toute beauté.



G556 Snow Concrete [12 mm] Colle : H02
G557 Cloud Concrete [12 mm] Colle : H132
M551 Chic Concrete [12 mm] Colle : H114
G554 Urban Concrete [20/12/6 mm] Colle : H22
G555 Steel Concrete [12/6 mm] Colle : H114
M552 Shadow Concrete [12 mm] Colle : H114
M553 Ebony Concrete [12 mm] Colle : H115

GAMME VOLCANICS : Réveillez le volcan qui sommeille en vous !



VW01 Gemini [12 mm] Colle : H36
VE01 Tambora [12 mm] Colle : H20
VA01 Santa Ana [12 mm] Colle : H03
VG21 Maui [12 mm] Colle : H49
VB02 Cima [12 mm] Colle : H45

GAMME ASTER : Chaleur et sophistication nacrée.

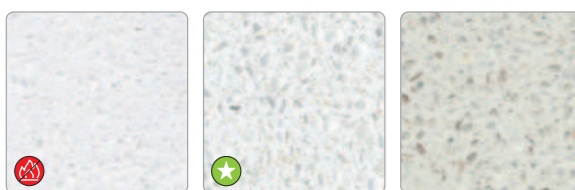

T017 Andromeda [12 mm] Colle : H16
T010 Nebula [12 mm] Colle : H02
T011 Venus [12 mm] Colle : H01

- ★ Coloris collection ASKA PREMIUM (12 mm)
- ☀ Coloris adapté aux utilisations extérieures
- ✳ Coloris sensible aux rayures
- ⦿ Coloris translucide
- 🌀 Coloris veiné, mise en application spécifique
- ♻ Certifié comme incorporant des contenus recyclés de pré-consommation
- 🔥 Anti-Feu norme M1 ou B-s1-d0
- 🌿 Pourcentage de recyclage dans les panneaux

GAMME MARMO : La tendance actuelle des marbrés et veinés – Mise en oeuvre spécifique



M802 Aurora Calacatta Fiore [12 mm] Colle H140
M803 Aurora Calacatta Ramo [12 mm] Colle : H02
M610 Aurora Almond [12 mm] Colle H139
M628 Aurora Daymoon [12 mm] Colle H01
M626 Aurora Modern Grey [12 mm] Colle H132
M704 Aurora Stone Grey [12 mm] Colle H58

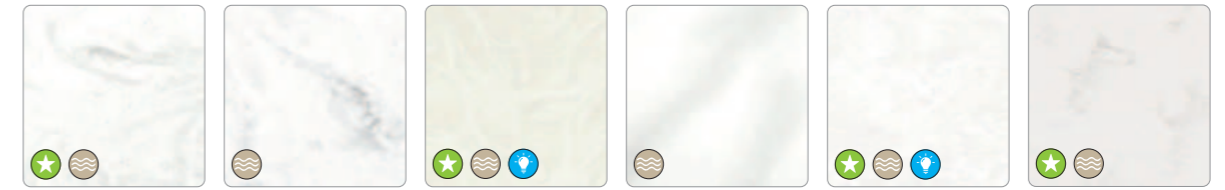

M606 Aurora Bianco [12 mm] Colle : H36
M601 Aurora Torano [12 mm] Colle H02
M603 Pavia [12 mm] Colle : H21
M801 Aurora Calacatta Luna [12 mm] Colle : H02
M702 Aurora Frost [12 mm] Colle H144
M701 Aurora Ecrú [12 mm] Colle : H139

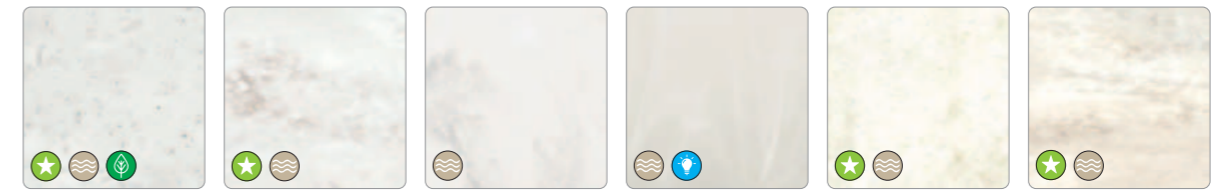

M608 Aurora Grey [12 mm] Colle : H139
M707 Aurora Magnolia [12 mm] Colle H01
M617 Aurora Blanc [12 mm] Colle H146
M615 Aurora Cotton [12 mm] Colle H144
M427 Bellizzi [12 mm] Colle : H36
M623 Aurora Linen Cream [12 mm] Colle H140



M708 Aurora Sable [12 mm] Colle : H20
M612 Aurora Bisque [12 mm] Colle H141
M705 Aurora Canyon [12 mm] Colle H44
M706 Aurora Angora [12 mm] Colle : H44
M627 Aurora Butter Cream [12 mm] Colle : H52
M624 Aurora Cocoa [12 mm] Colle : H126

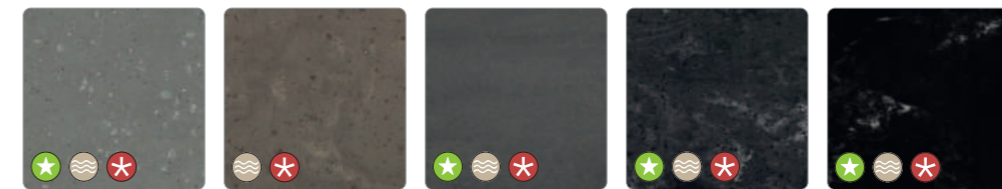

M904 Naples [12 mm] Colle : H107
M614 Aurora Umber [12 mm] Colle H143
M625 Aurora Terra [12 mm] Colle H39
M605 Sanremo [12 mm] Colle : H35
M703 Aurora Midnight [12 mm] Colle H07



> Vous souhaitez recevoir notre malette avec plus de 100 coloris HIMACS ? Scannez ce QR Code ! OU contactez-nous par téléphone au 03 88 30 12 14

HI·MACS

ASKA INTERIOR, DISTRIBUTEUR EXCLUSIF

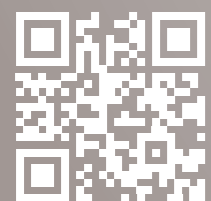

Catalogue ASKA Interior
en ligne au format PDF.

>Scannez ce QR Code



Un large choix de cuves,
de tailles et de couleurs

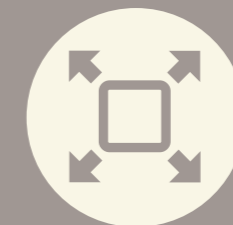

CUVES
POUR CUISINE

Plus de 30 cuves et des centaines
de possibilités de personnalisa-
tion, à vous de jouer !



NOTRE GAMME DE CUVES HIMACS



CUVES INJECTÉES HIMACS

NOTRE GAMME COMPLÈTE DE CUVES HIMACS.

Nous proposons le plus large choix de cuves sur le marché français pour couvrir l'ensemble des utilisations, de la cuve injectée basique, à la cuve en Solid Surface aux couleurs assorties avec votre plan de travail.

> Nous avons récemment rajouté de magnifiques cuves en résine HIMACS avec une option en fond inox, un modèle très demandé pour un compromis entre esthétique et durabilité.

CUVES INJECTÉES

A

CUVES EN COULEURS

B

CUVES EN COULEURS FONDS INOX / RÉSINE

C

A.- NOS CUVES INJECTÉES POUR CUISINES & LABORATOIRES.

Les cuves injectées HIMACS sont disponibles en blanc et avec un délais très court. Elles sont adaptées à la majorité de vos projets de cuisines, buanderies, paillasse de laboratoire et au milieu hospitalier.

CS203



200 X 300 X 144 mm

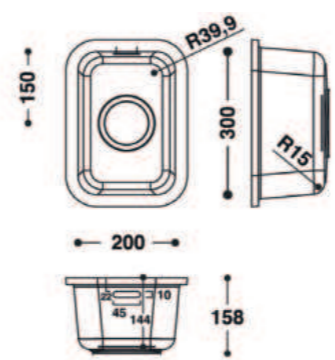

- S028** S028 uniquement
- ATP** Avec trop-plein
- STP** Sans trop-plein
- S** Tenue en stock

CS325R



325 X 162 X 130 mm

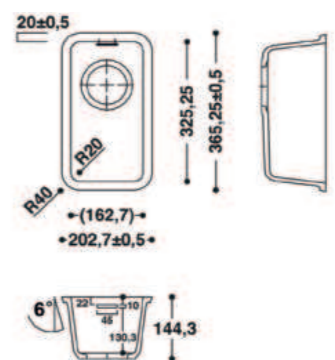

- S028** S028 uniquement
- ATP** Avec trop-plein
- STP** Sans trop-plein
- S** Tenue en stock

CS204



200 X 350 X 145 mm

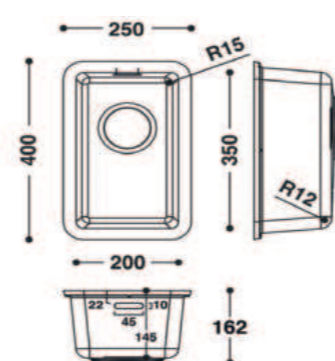

- S028** S028 uniquement
- ATP** Avec trop-plein
- STP** Sans trop-plein
- S** Tenue en stock

CS325S



325 X 325 X 170 mm

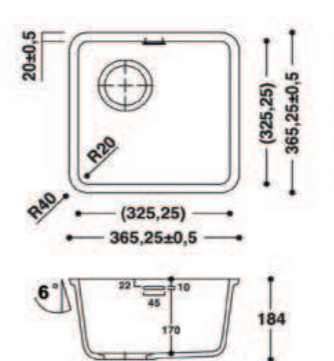

- S028** S028 uniquement
- ATP** Avec trop-plein
- STP** Sans trop-plein
- S** Tenue en stock





CUVES INJECTÉES HIMACS



CUVES INJECTÉES HIMACS

A.- NOS CUVES INJECTÉES POUR CUISINES & LABORATOIRES.

A.- NOS CUVES INJECTÉES POUR CUISINES & LABORATOIRES.

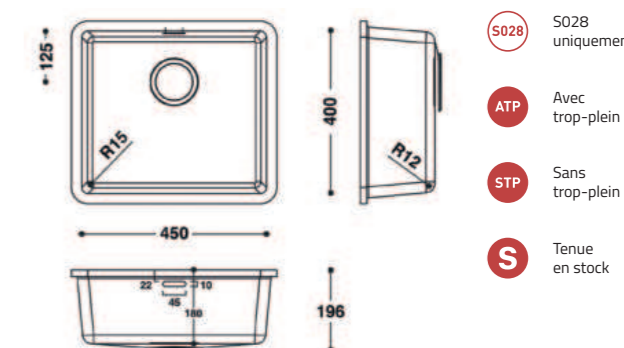
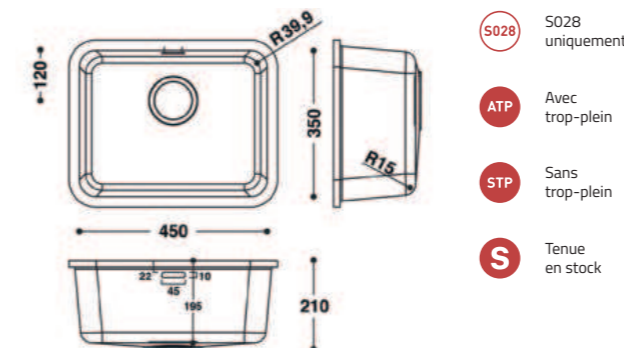
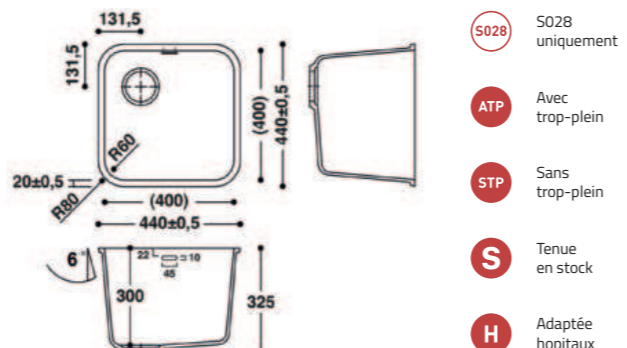
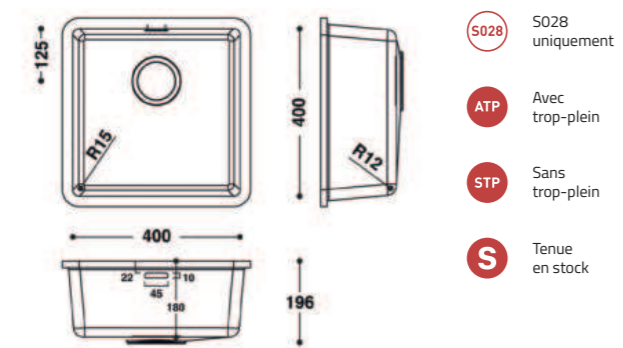
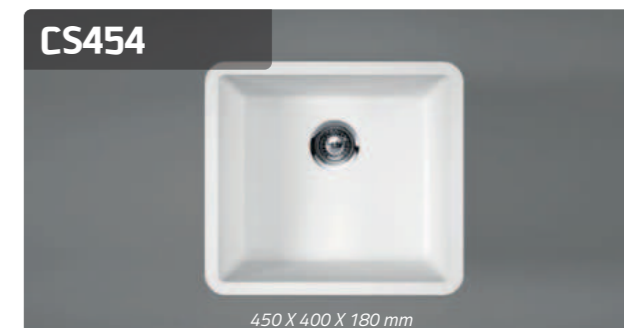
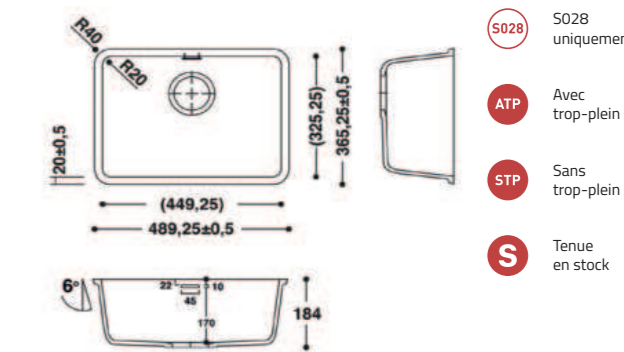
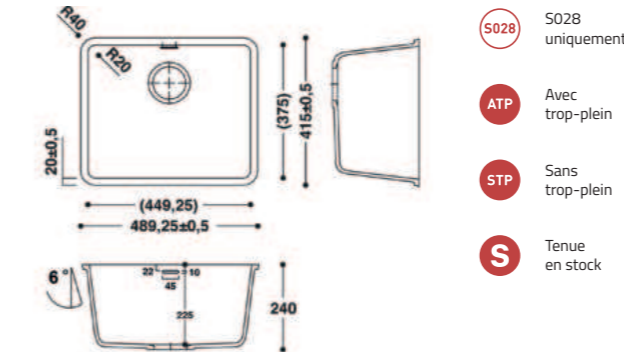
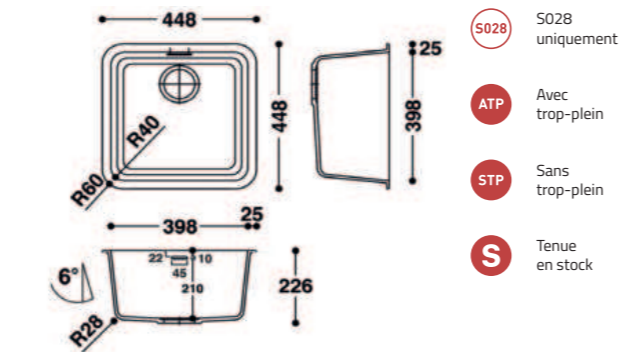
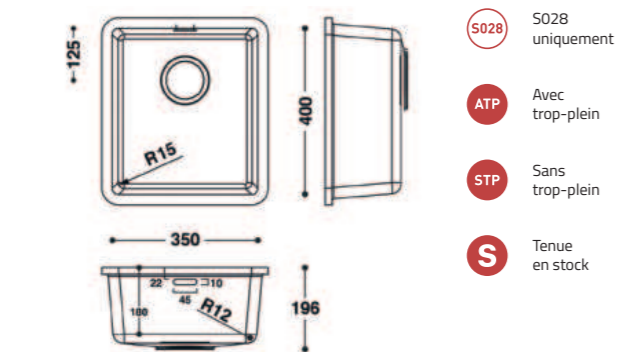
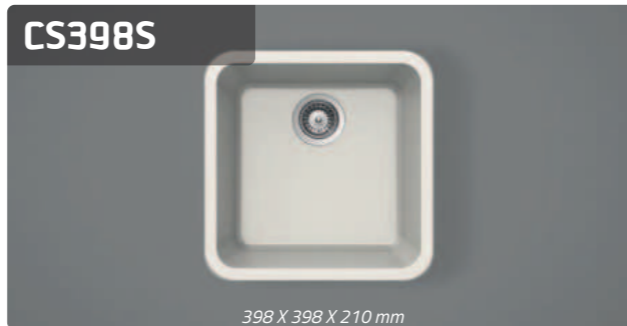
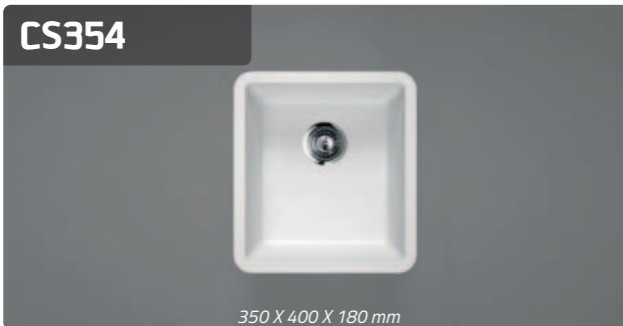



A.- NOS CUVES INJECTÉES POUR CUISINES & LABORATOIRES.

A.- NOS CUVES INJECTÉES POUR CUISINES & LABORATOIRES.

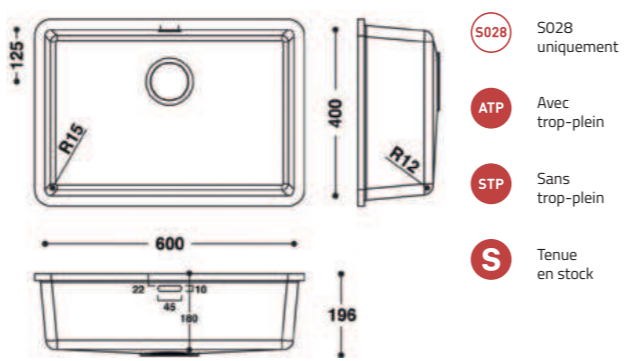
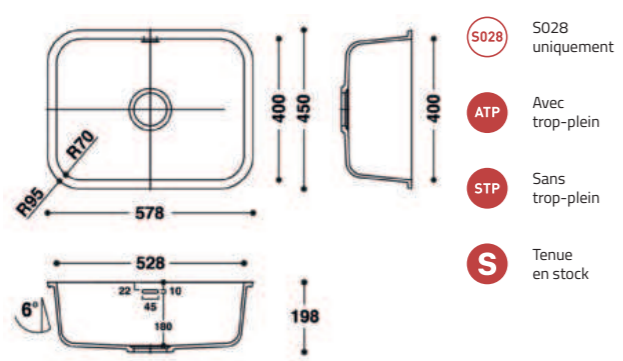
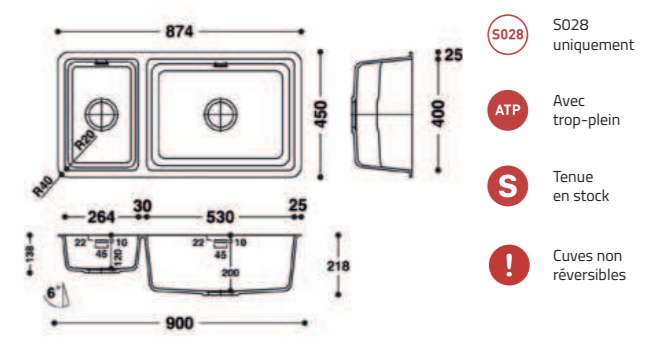
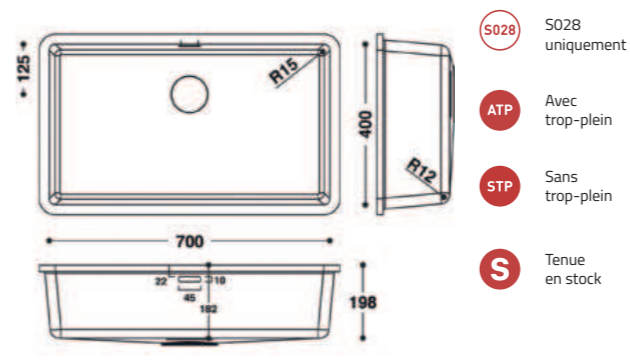
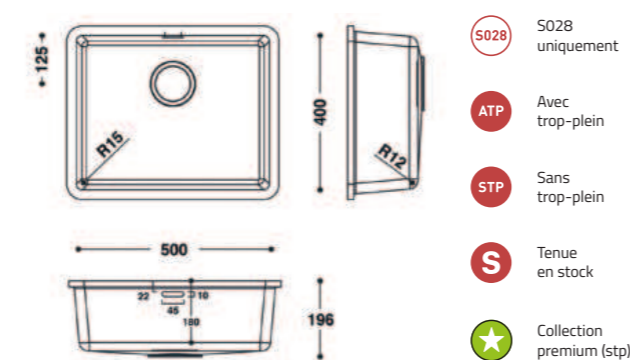
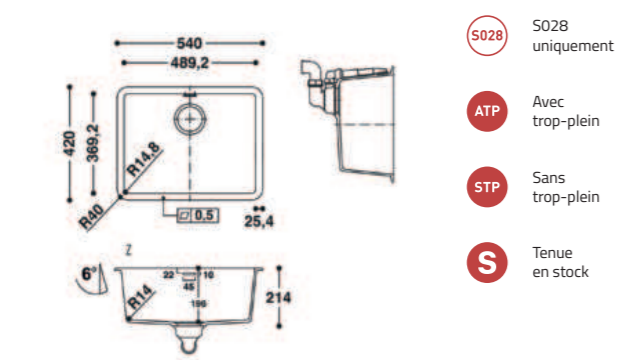
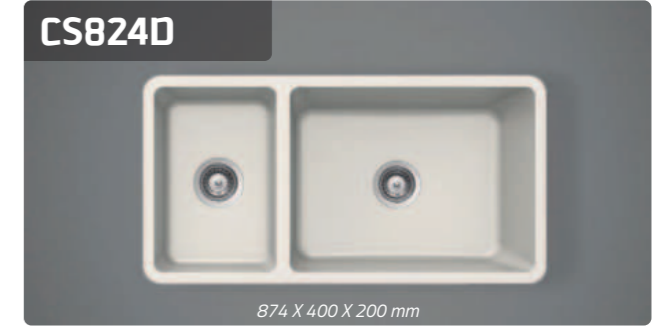



CUVES EN COULEUR HIMACS



CUVES EN COULEUR HIMACS



B.- NOS CUVES EN COULEURS HIMACS.

La gamme de cuves en couleurs se compose de 5 formes et de différentes tailles déclinables dans la majeure partie de nos coloris. Cette solution est idéale pour assortir le plan de travail avec la cuve de cuisine !

304 CLASSIC

165 X 304 X 138 mm



- Disponible dans tous les coloris sauf Volcanics & Aster
- Avec trop-plein
- Sans trop-plein
- 4 semaines de délai

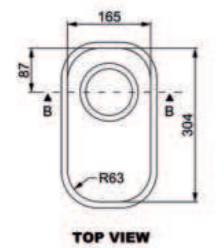

400 CLASSIC

400 X 400 X 200 mm



- Disponible dans tous les coloris sauf Volcanics & Aster
- Avec trop-plein
- Sans trop-plein
- 4 semaines de délai

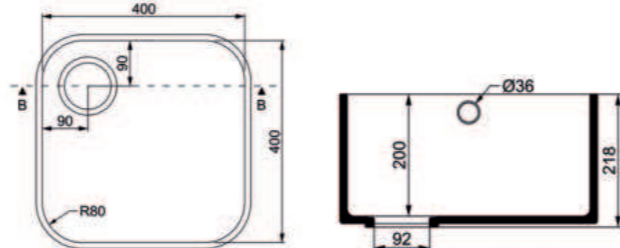

422 CLASSIC

342 X 422 X 163 mm



- Disponible dans tous les coloris sauf Volcanics & Aster
- Avec trop-plein
- Sans trop-plein
- 4 semaines de délai

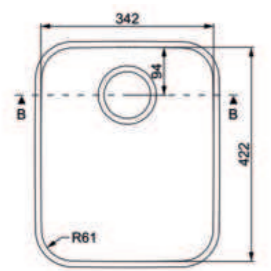

503 CLASSIC

503 X 352 X 163 mm



- Disponible dans tous les coloris sauf Volcanics & Aster
- Avec trop-plein
- Sans trop-plein
- 4 semaines de délai

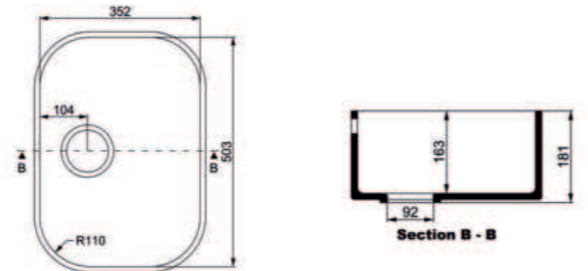

B.- NOS CUVES EN COULEURS HIMACS.

388 CLASSIC

388 X 388 X 163 mm



- Disponible dans tous les coloris sauf Volcanics & Aster
- Avec trop-plein
- Sans trop-plein
- 4 semaines de délai

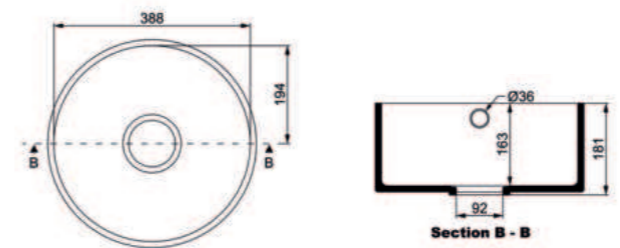

OPTION : bondes et siphons adaptés sur demande (voir page 86)

Liquides en ébullition : lorsque vous versez des liquides bouillants dans des éviers ou des vasques en HIMACS, il est recommandé de laisser couler en même temps de l'eau froide. **Aucune garantie sera prise en charge si cette consigne n'est pas respectée.**

Retrouvez notre **guide d'entretien et d'utilisation complet** en page 26 à 28.

Pour tout dommage causé sans avoir respecté les consignes d'entretien et d'utilisation (pg 26), **Aucune garantie ne pourra être engagée.**





CUVES HIMACS FONDS INOX & RÉSINE

C.- CUVES HIMACS AVEC FONDS EN INOX OU EN SOLID SURFACE.

Suite à une demande croissante de nos clients, ASKA Interior vous propose des cuves très design en HIMACS avec l'option fond Inox. Un large choix est possible avec nos design de 7 cuves. Fonds en résine de synthèse ou en inox adaptés à la majorité de notre gamme couleur.

> Une solution durable pour une cuisine moderne et chaleureuse !

CUVES AVEC RAYON DE 60 MM :

HSP-851

317 x 413 x 197 mm

- Tous les coloris HIMACS*
- Avec trop-plein
- Sans trop-plein
- 4 semaines de délai
- Bondes & siphons inclus
- Dispo en Fond Résine

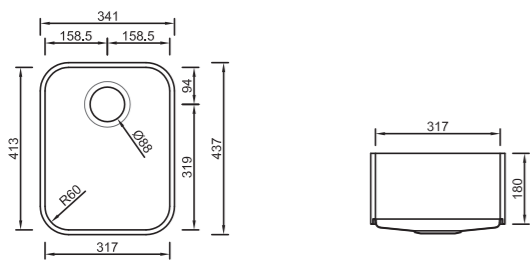

HSP-853

168 x 352 x 157 mm

- Tous les coloris HIMACS*
- Avec trop-plein
- Sans trop-plein
- 4 semaines de délai
- Bondes & siphons inclus
- Dispo en Fond Résine

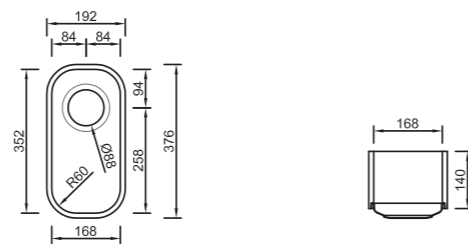

* A SAVOIR : Ces cuves sont disponible avec un fond en résine HIMACS, mais sans garantie et prix sur demande



Crédit photo : ©Thomas Andenmatten

Crédit photo : Studio Podini - LX Hausys



CUVES HIMACS FONDS INOX & RÉSINE

CUVES AVEC RAYON DE 13 MM & FOND EN INOX :

HSP-15

149 x 319 x 147 mm

- Tous les coloris HIMACS*
- Avec trop-plein
- Sans trop-plein
- 4 semaines de délai
- Bondes & siphons inclus
- Dispo en Fond Résine

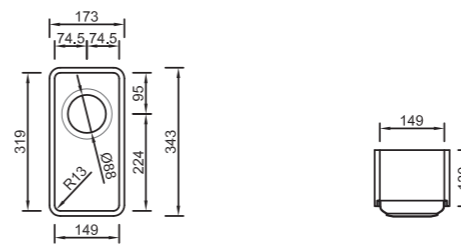

HSP-30

320 x 414 x 197 mm

- Tous les coloris HIMACS*
- Avec trop-plein
- Sans trop-plein
- 4 semaines de délai
- Bondes & siphons inclus
- Dispo en Fond Résine

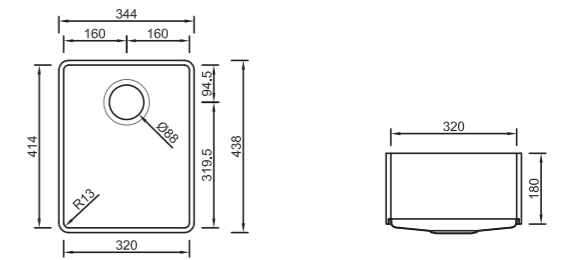

HSP-35

242 x 352 x 147 mm

- Tous les coloris HIMACS*
- Avec trop-plein
- Sans trop-plein
- 4 semaines de délai
- Bondes & siphons inclus
- Dispo en Fond Résine

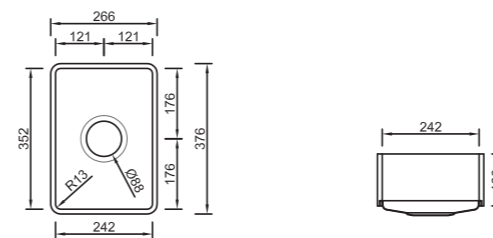

HSP-44

415 x 415 x 197 mm

- Tous les coloris HIMACS*
- Avec trop-plein
- Sans trop-plein
- 4 sem. de délai. Sauf S028 ATP en stock
- Bondes & siphons inclus
- Dispo en Fond Résine

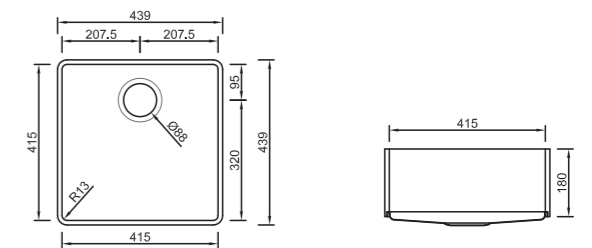

HSP-50

509 x 414 x 197 mm

- Tous les coloris HIMACS*
- Avec trop-plein
- Sans trop-plein
- 4 sem. de délai. Sauf S028 ATP en stock
- Bondes & siphons inclus
- Dispo en Fond Résine

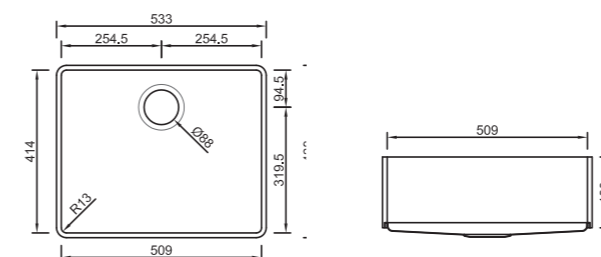

Crédit photo : Studio Podini - LX Hausys

HI·MACS

ASKA INTERIOR, DISTRIBUTEUR EXCLUSIF

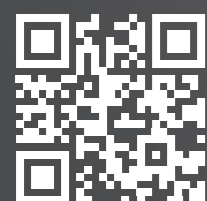

Catalogue ASKA Interior
en ligne au format PDF.
>Scannez ce QR Code

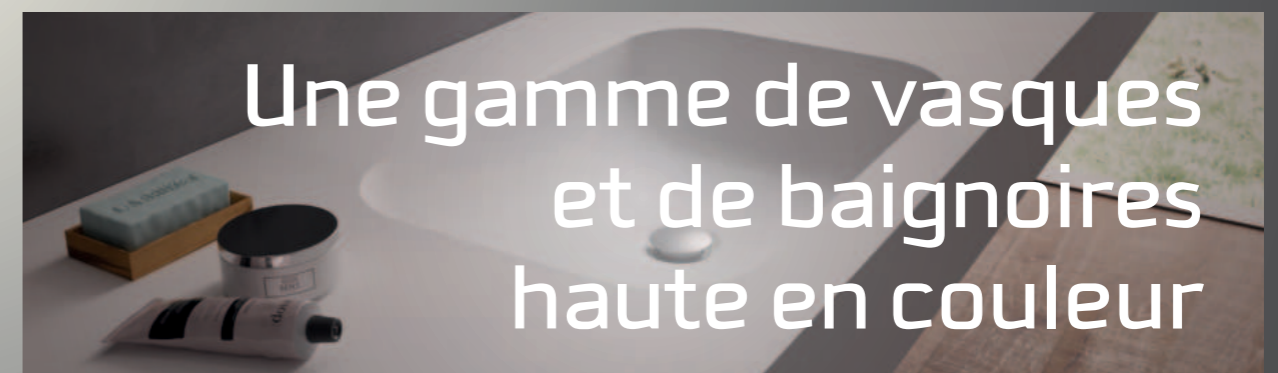

Une gamme de vasques
et de baignoires
haute en couleur

Notre gamme de vasques et
de baignoires la plus étoffée
du marché !

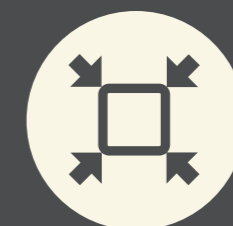

**VASQUES
& BAIGNOIRES**



NOTRE GAMME DE VASQUES HIMACS



VASQUES INJECTÉES HIMACS

NOTRE GAMME COMPLÈTE DE VASQUES POUR SALLE DE BAIN ET DE BAIGNOIRES EN HIMACS.

Avec un très vaste choix de vasques à poser, de vasques classiques blanches à souder sous plan, de vasques design avec capot résine et de vasques en couleurs, ASKA Interior vous offre la plus large gamme de vasques en France avec plus de 175 références pour la salle de bain !



A1.- NOS VASQUES COURBES INJECTÉES HIMACS.

Nos vasques basiques encastrables injectées en HIMACS Alpline White S028 à souder sous plan.

> Cette gamme est classique disponible très rapidement avec certains modèles répondant aux normes PMR !

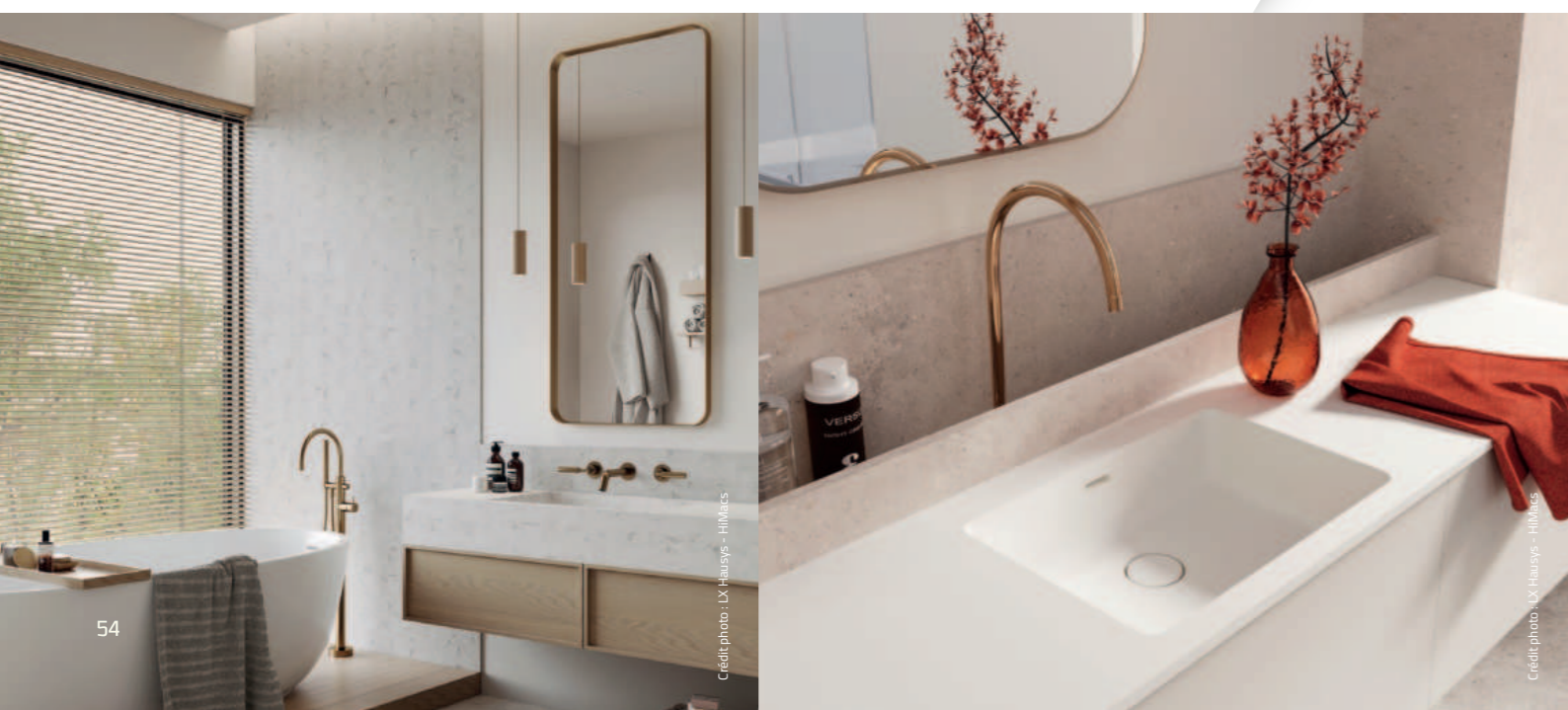
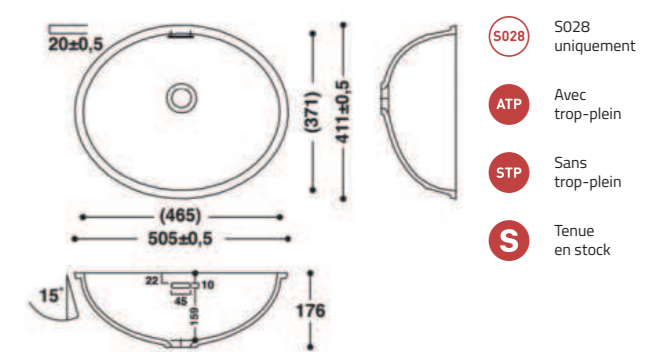
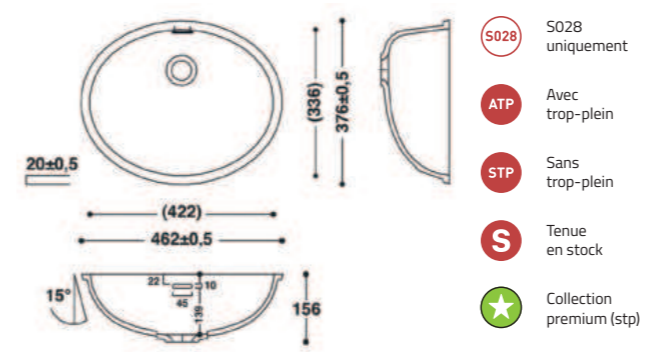
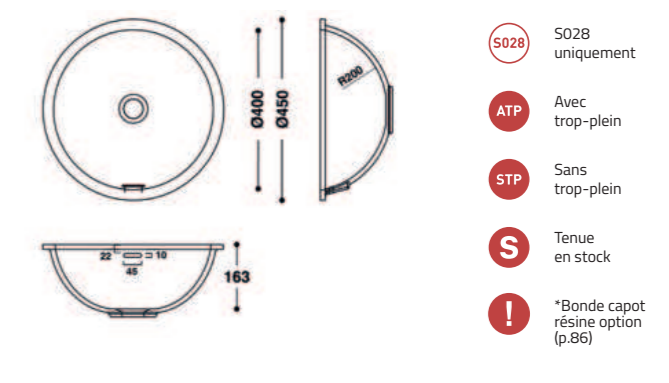
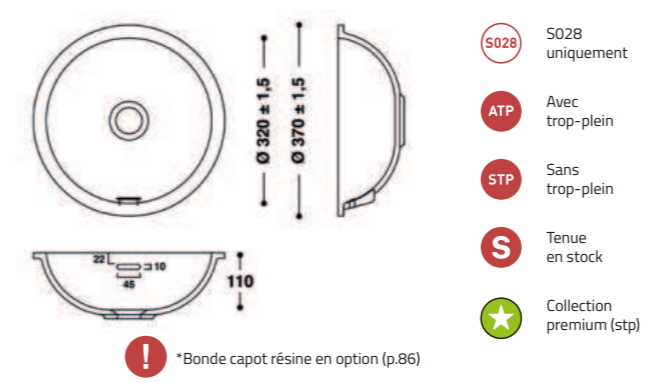
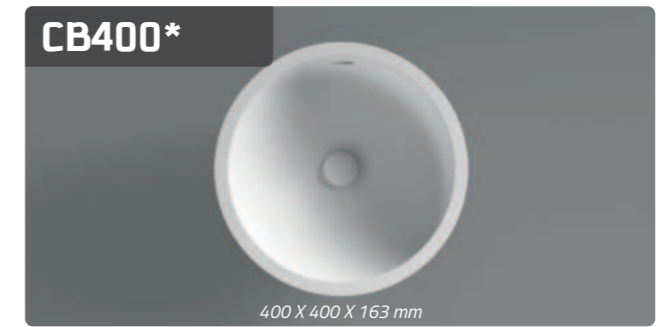
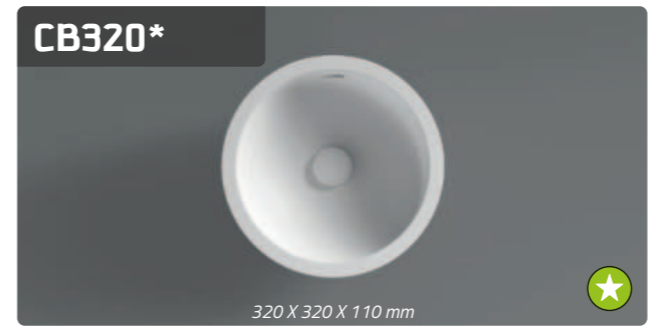



VASQUES INJECTÉES HIMACS



VASQUES INJECTÉES HIMACS

A2.- NOS VASQUES DEMI-LUNE INJECTÉES.

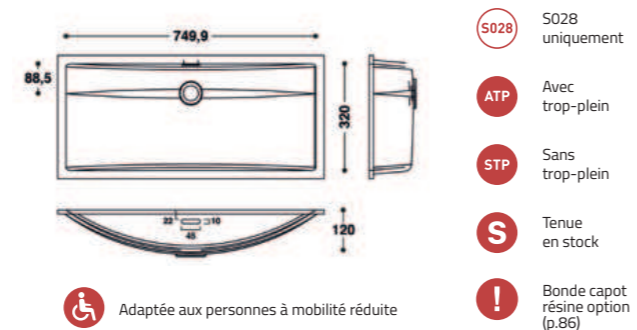
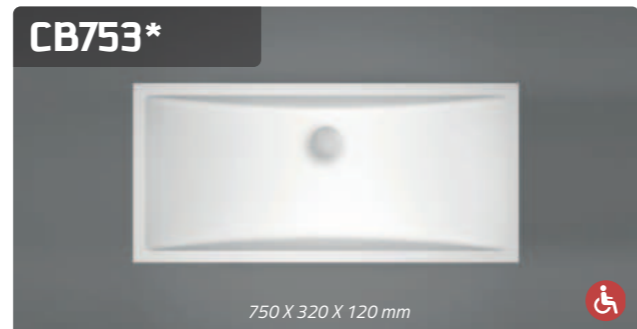
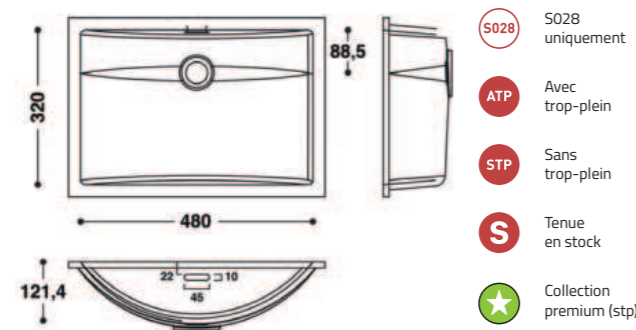
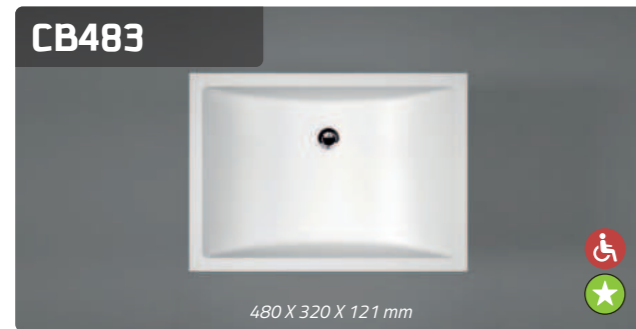

A3.- NOS VASQUES RECTANGULAIRES À CONGÉS INJECTÉES.

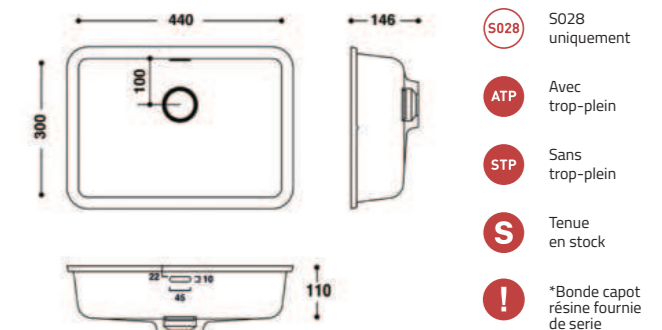
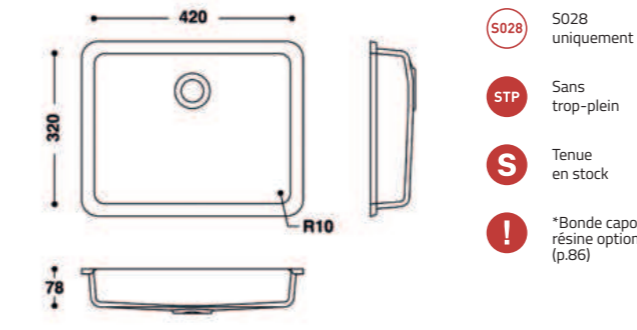

A3.- NOS VASQUES RECTANGULAIRES À CONGÉS INJECTÉES.

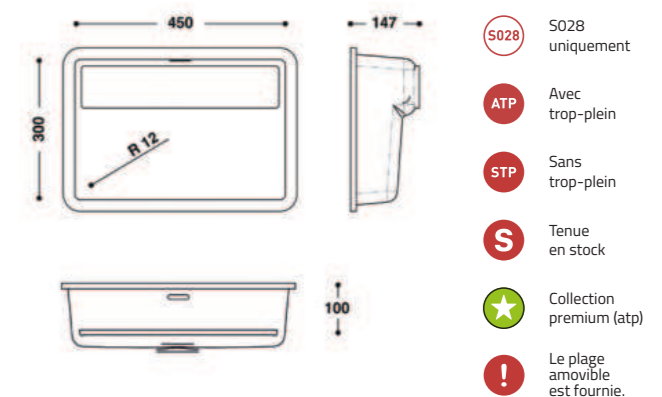
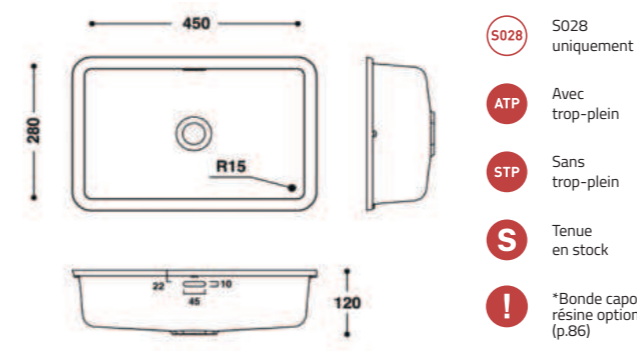
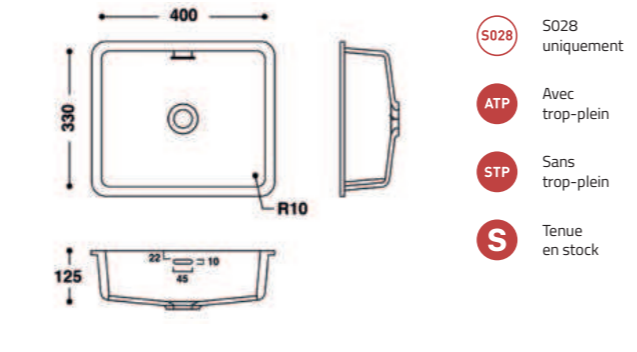
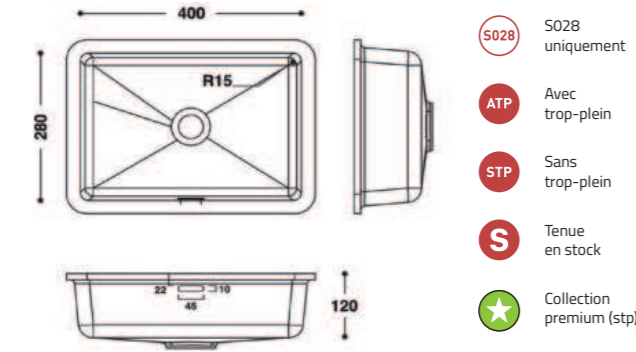



VASQUES INJECTÉES HIMACS



VASQUES INJECTÉES HIMACS

A4.- NOS VASQUES INJECTÉES HIMACS.

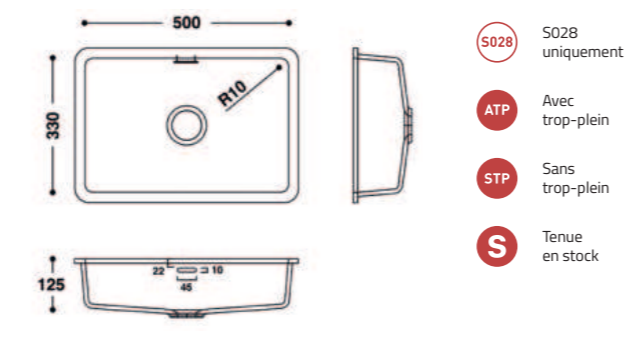
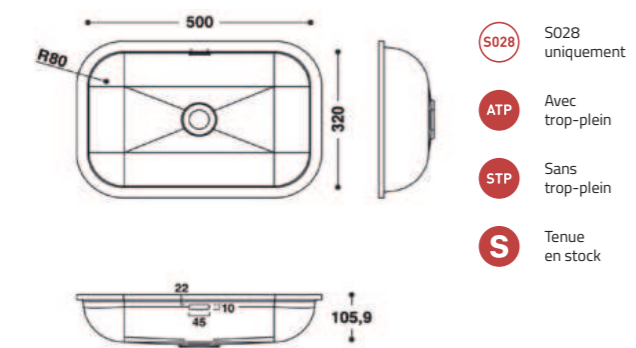
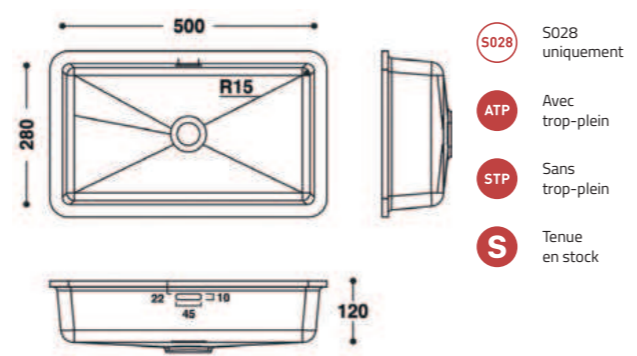
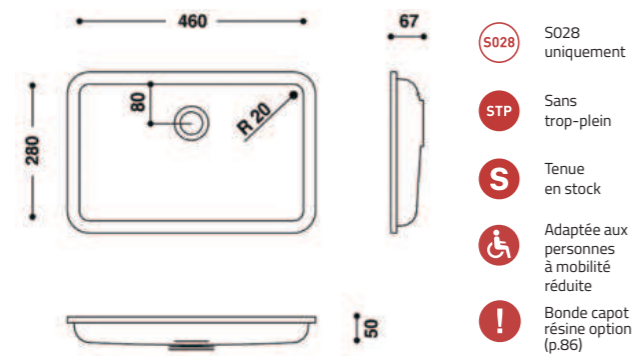

A4.- NOS VASQUES INJECTÉES HIMACS.

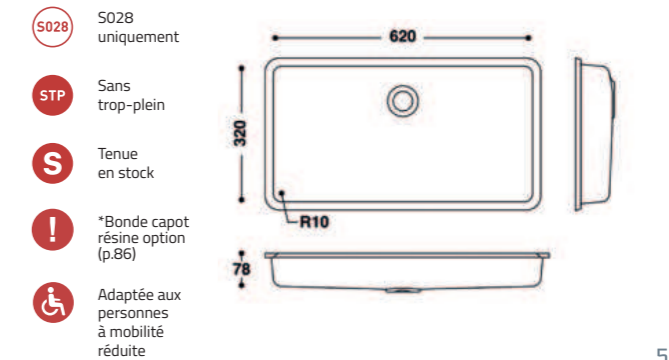
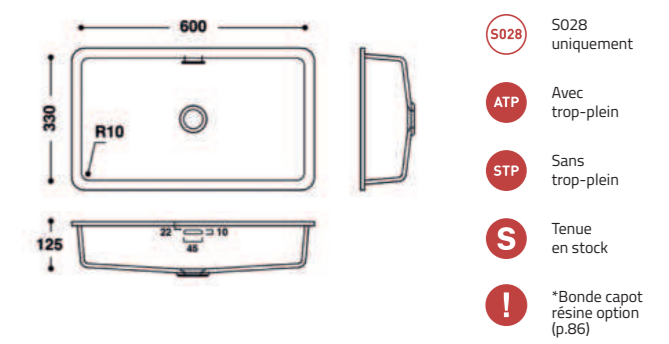
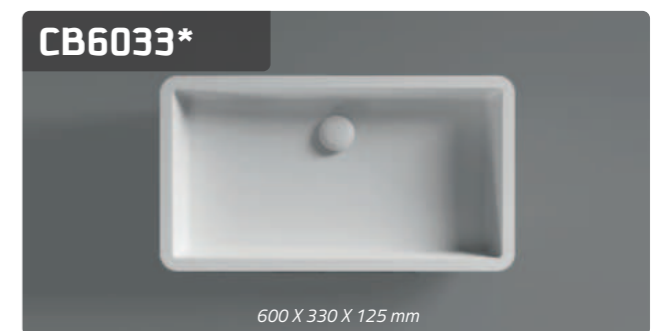
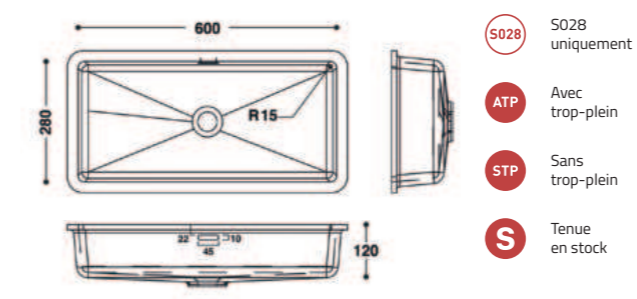
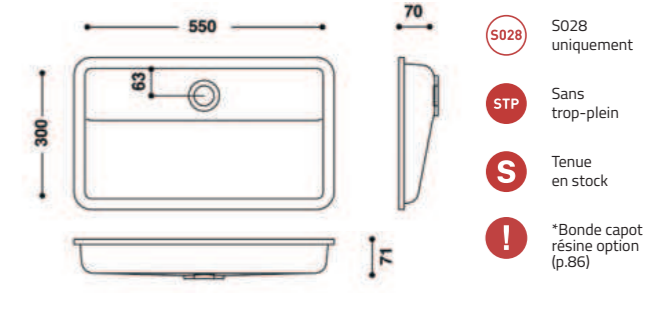
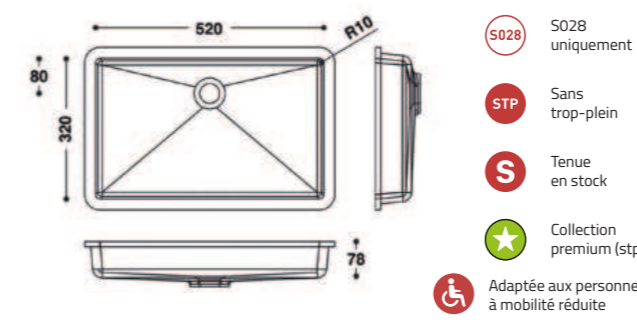



B.- NOS VASQUES CAPOT RÉSINE.

Vous trouverez dans cette gamme récente, des vaques aux formes élégantes et modernes avec un capot résine pour une finition design très haut de gamme.

> La solution idéale pour les particuliers et dans le milieu hôtelier ou la restauration !

HMP-40-26

400 X 260 X 162 mm

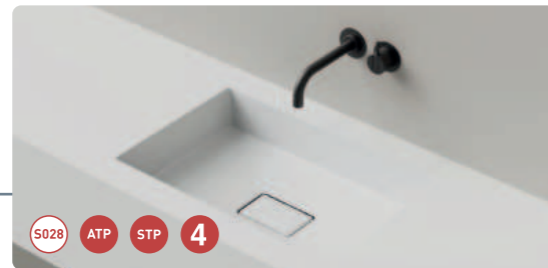
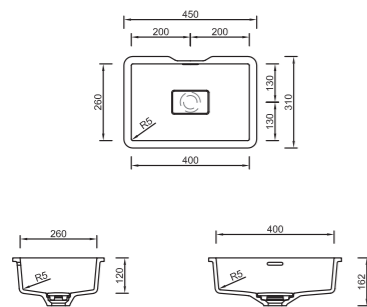

Aussi disponible en taille 700 X 370 X 120 mm tarif sur demande

HMP-50-32

500 X 320 X 100 mm

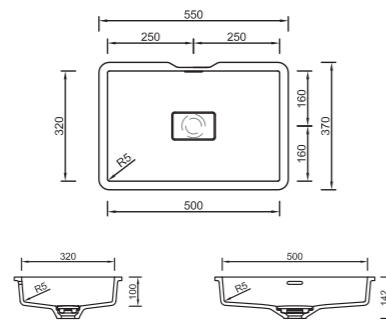

HMP-110-37

1100 X 370 X 120 mm

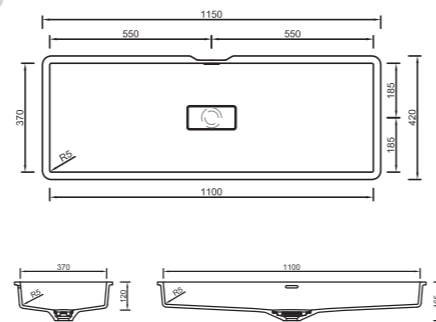

HMW-50-32

500 X 320 X 100 mm

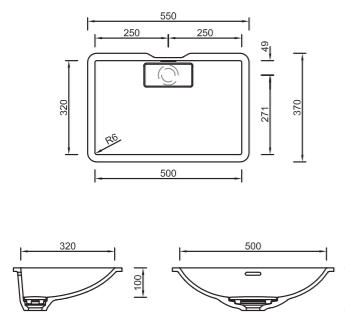

HMW-70-37

700 X 370 X 120 mm

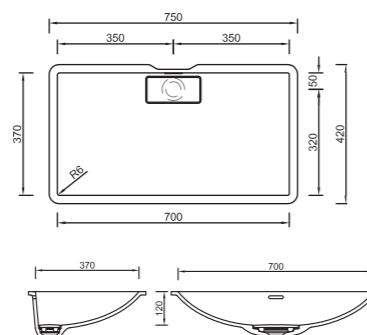

HMW-100-37

1000 X 370 X 120 mm

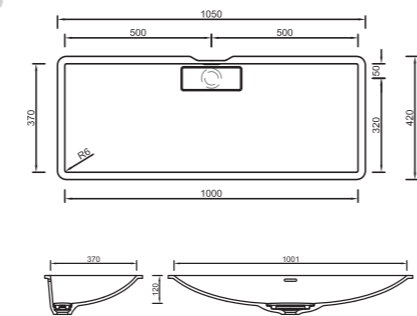

HMR5-40-32

400 X 320 X 125 mm

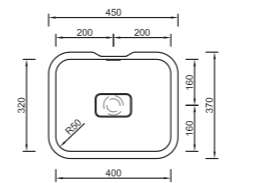

Aussi disponible en taille 500 X 370 X 125 mm tarif sur demande

HMR5-50-32

500 X 320 X 125 mm

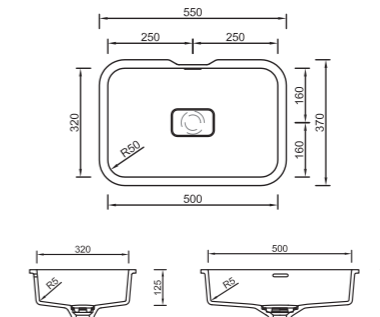

HMR5-100-37

1000 X 370 X 145 mm

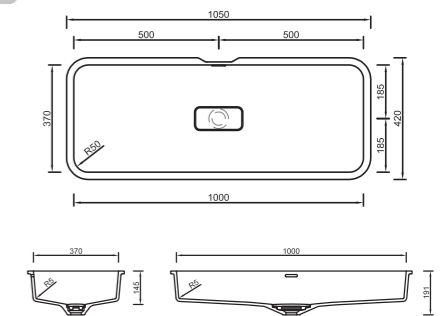

HMS2-50-32

500 X 320 X 110 mm

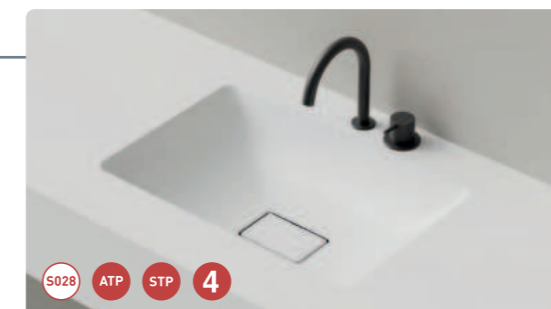
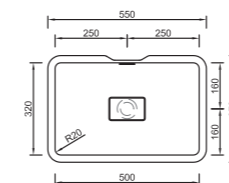

Aussi disponible en taille 400 X 320 X 110 mm tarif sur demande

HMS2-100-37

1000 X 370 X 125 mm

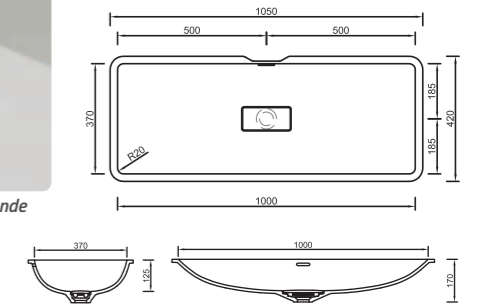

HMS10-50-32

500 X 320 X 110 mm

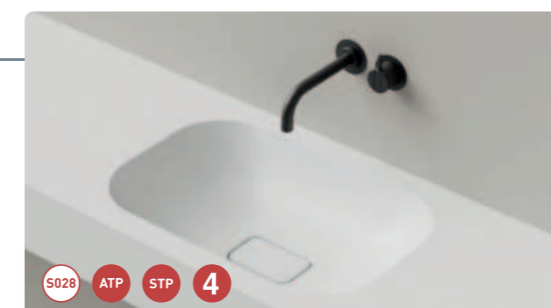
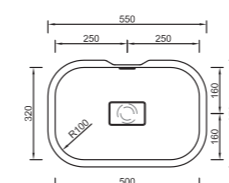

Aussi disponible dans plusieurs tailles 400 X 320 X 110 mm, 500 x 370 x 110 mm et 800 x 370 x 125 mm tarifs sur demande

HMS10-100-37

1000 X 370 X 125 mm

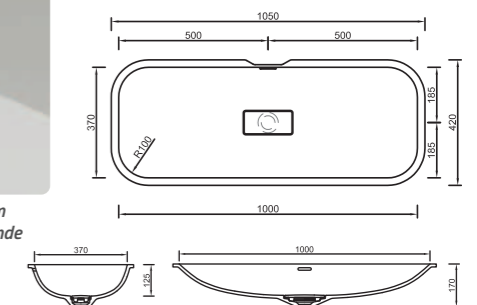



VASQUES COULEURS HIMACS



VASQUES COULEURS HIMACS

C1.- LA VASQUE EN COULEURS - HCU.

Futur bestseller "couleur", cette vasque à la forme épurée est proposée en blanc ou dans notre gamme de couleurs pour être assortie au plan de travail.
> Soyez libre de choisir et de personnaliser vos intérieurs !



HCU-52-30

523 x 300 x 85 mm



Disponible dans tous les coloris sauf dans les gammes : lucia, aster, marmo, volcanics et concrete.
Vasque HCU disponible aux formats 822, 922, 1031 mm de long (schéma technique disponible sur demande).

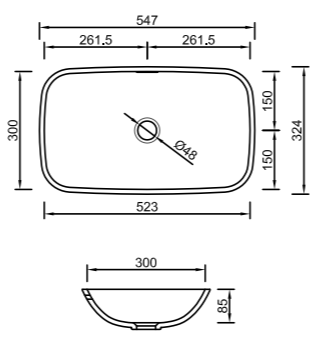

C2.- NOS VASQUES EN COULEURS HIMACS.

Une envie de couleur ou de motifs ? Nous vous proposons une large gamme de vasques à souder sous plan avec des choix de formes et de tailles variables !

VASQUE 248

248 X 248 X 112 mm



Tous les coloris sauf les gammes : lucia, aster, marmo, volcanics et concrete

Avec trop-plein

Sans trop-plein

4 semaines de délai. Sauf 5028 Alpine White ATP & STP en stock

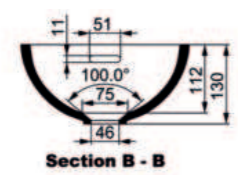
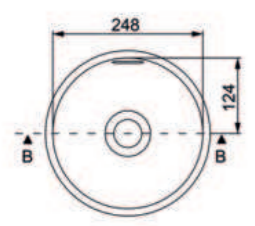

VASQUE 370

370 X 370 X 145 mm



Tous les coloris sauf les gammes : lucia, aster, marmo, volcanics et concrete

Avec trop-plein

Sans trop-plein

4 semaines de délai. Sauf 5028 Alpine White ATP & STP en stock

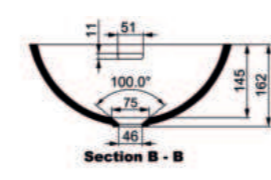
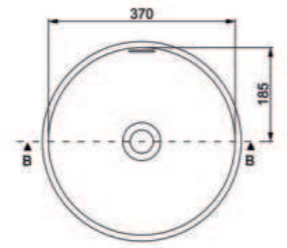

VASQUE 478

478 X 336 X 127 mm



Tous les coloris sauf les gammes : lucia, aster, marmo, volcanics et concrete

Avec trop-plein

Sans trop-plein

4 semaines de délai

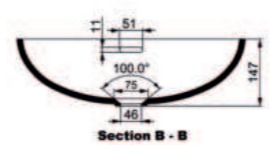
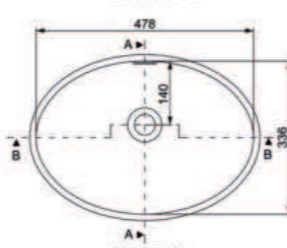

VASQUE 528

528 X 391 X 155 mm



Tous les coloris sauf les gammes : lucia, aster, marmo, volcanics et concrete

Avec trop-plein

Sans trop-plein

4 semaines de délai

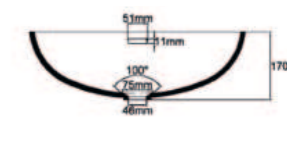
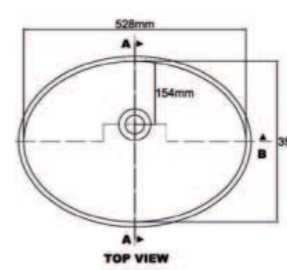

VASQUE 420

420 X 280 X 117 mm



Tous les coloris sauf les gammes : lucia, aster, marmo, volcanics et concrete

Avec trop-plein

Sans trop-plein

4 semaines de délai

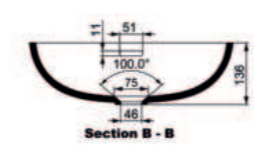
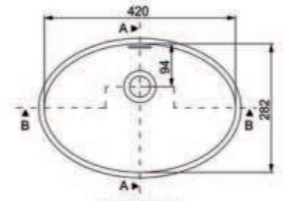

VASQUE 446

446 x 310 x 125 mm

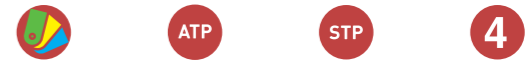

Tous les coloris sauf les gammes : lucia, aster, marmo, volcanics et concrete

Avec trop-plein

Sans trop-plein

4 semaines de délai

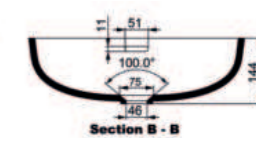
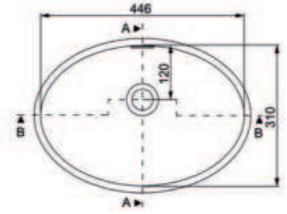



VASQUES COULEURS HIMACS



VASQUES COULEURS HIMACS

C3.- NOS VASQUES COULEURS AVERNO, TENNO & BARREA.

AVERNO

400 x 280 x 100 mm

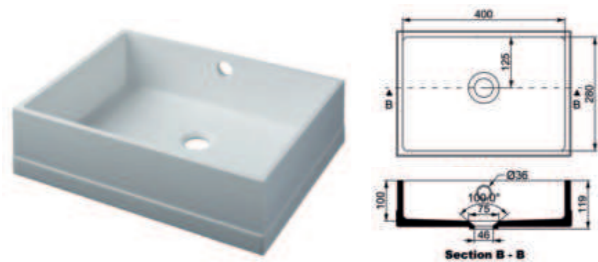

TENNO

500 x 320 x 120 mm

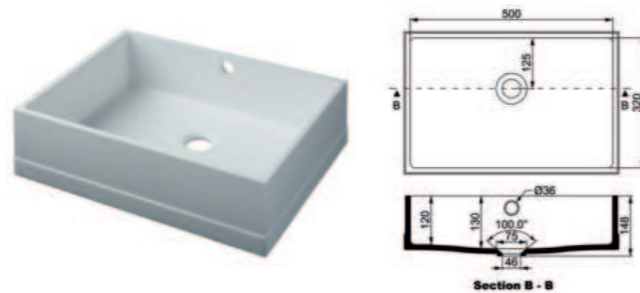

BARREA 600

600 X 370 X 130 mm

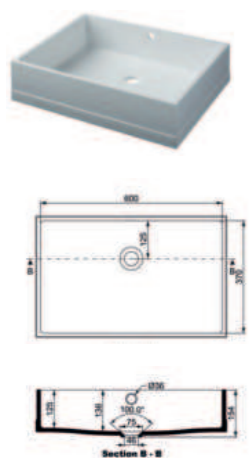

BARREA 800

800 X 370 X 136 mm

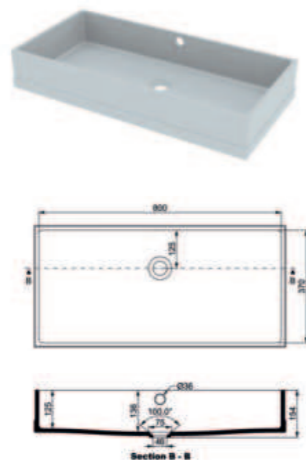

BARREA 1100

1100 X 370 X 140 mm

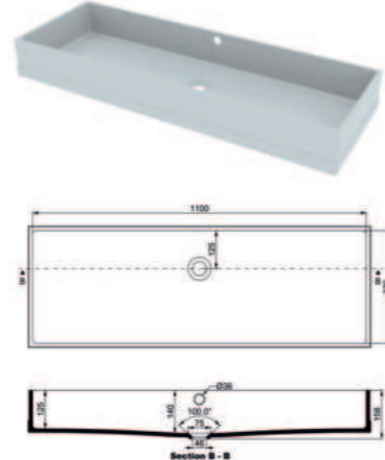

C4.- NOS VASQUES COULEURS ARCO.

ARCO 400

400 X 330 X 100 mm

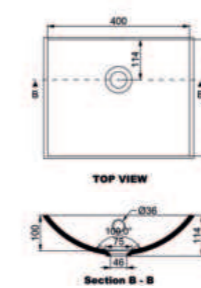

ARCO 500

500 X 330 X 127 mm
ou 500 X 370 X 127 mm

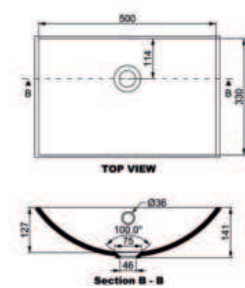

ARCO 580

580 X 330 X 127 mm
ou 580 X 370 X 127 mm

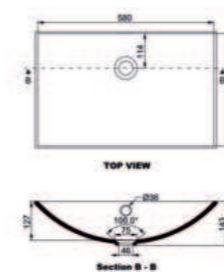

ARCO 820

820 X 330 X 127 mm
ou 820 X 370 X 127 mm

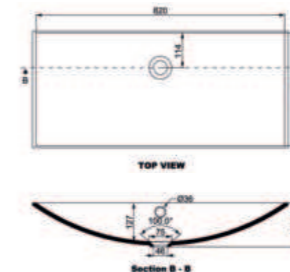

ARCO 1060

1060 X 330 X 127 mm
ou 1060 X 370 X 127 mm

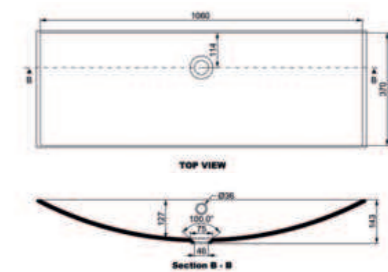



VASQUES A POSER HIMACS



VASQUES A POSER HIMACS

D1.- NOS VASQUES INJECTÉES BLANCHES À POSER.

Pour compléter notre offre et vous proposer toutes les solutions possibles, vous trouverez ci-dessous les vasques injectées à poser en HIMACS S028 Alpine White.

> La pureté absolue du blanc !

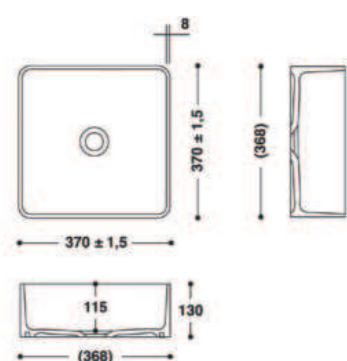

- S028** S028 uniquement
- STP** Sans trop-plein
- S** Tenue en stock

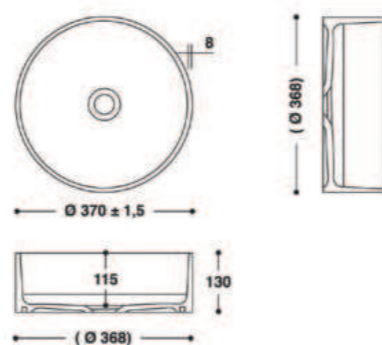

- S028** S028 uniquement
- STP** Sans trop-plein
- S** Tenue en stock

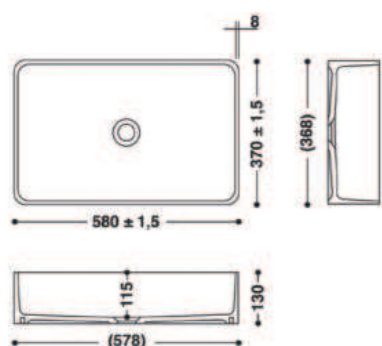

- S028** S028 uniquement
- STP** Sans trop-plein
- S** Tenue en stock

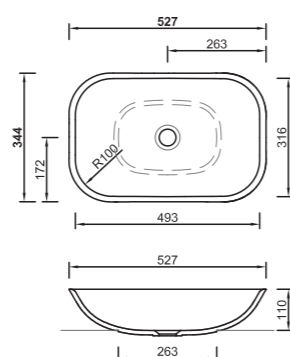

- S028** S028 uniquement
- STP** Sans trop-plein
- 4** Délai : 4 semaines

D2.- NOS VASQUES INJECTÉES BLANCHES À POSER.

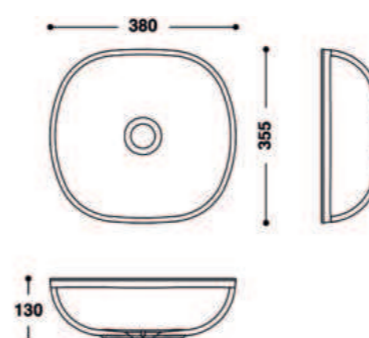

- S028** S028 uniquement
- STP** Sans trop-plein
- S** Tenue en stock
- !** Bonde capot résine option (p.86)

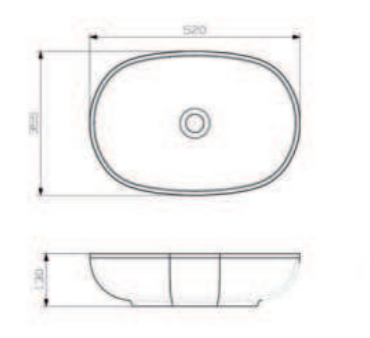

- S028** S028 uniquement
- STP** Sans trop-plein
- S** Tenue en stock
- !** Bonde capot résine option (p.86)

D3.- NOS VASQUES EN COULEUR À POSER.

Récemment ajoutées dans notre catalogue, les vasques à poser en couleurs vous donnent encore plus de possibilités de décoration.

> La façon idéale de mélanger couleurs et matières suivant vos envies !

HXO-R



432 X 322 X 120 mm

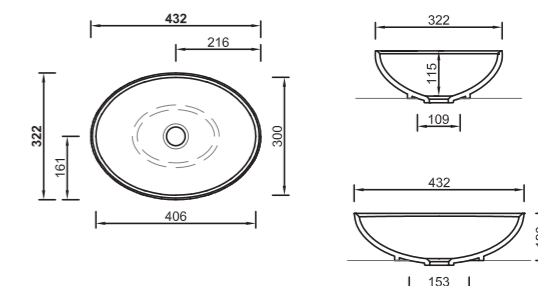

D3.- NOS VASQUES EN COULEUR À POSER.

D3.- NOS VASQUES EN COULEUR À POSER.

HXR-R-35

352 X 352 X 125 mm

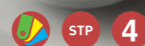
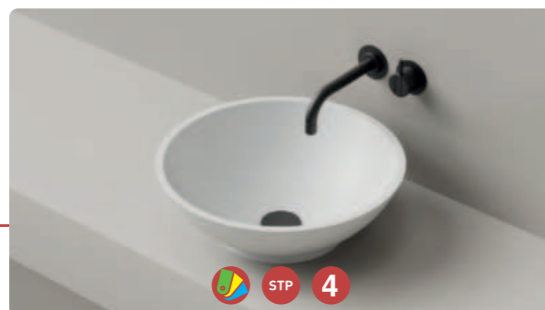
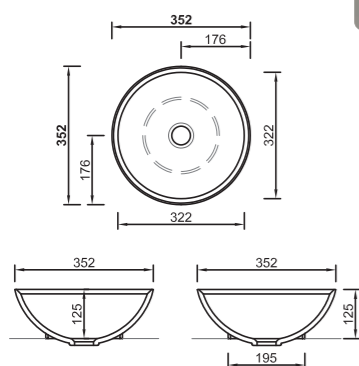

HXR-R-42

424 X 424 X 125 mm

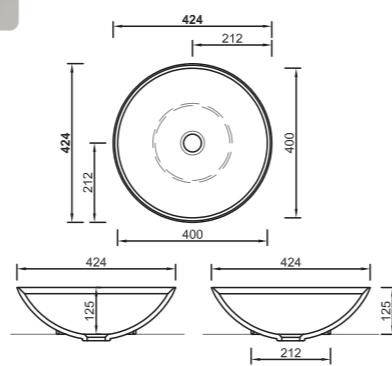

HXR-R-39

394 X 394 X 125 mm

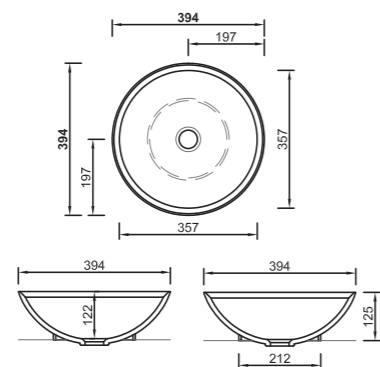

HXR-S-36

368 X 368 X 125 mm

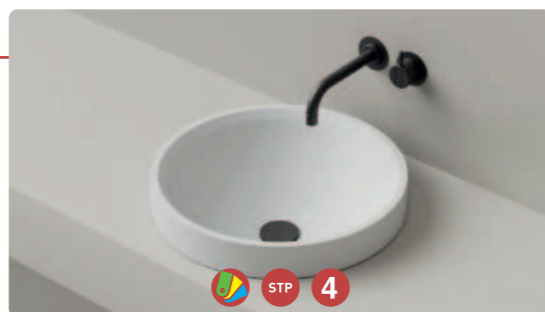
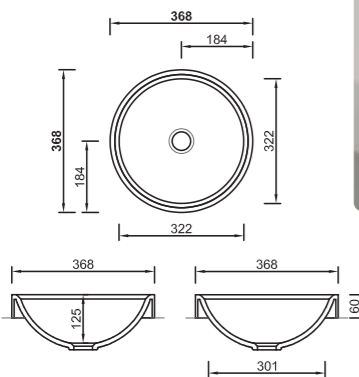

Cette vasque est réalisable en 2 couleurs différentes :
1 coloris de vasque et un coloris de jupe différent
de la vasque pour un effet design de toute beauté !

HXR-S-41

410 X 410 X 122 mm

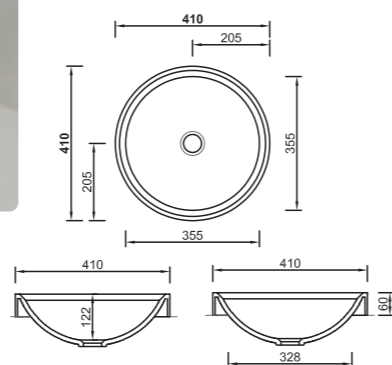

HSP-S-48

480 X 400 X 130 mm

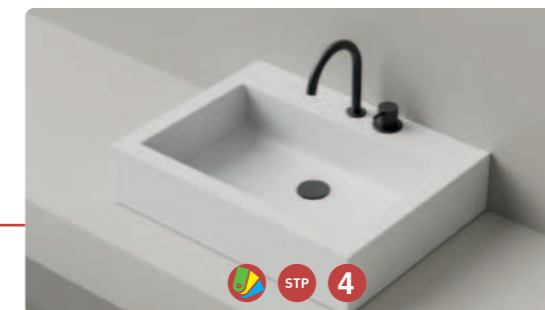
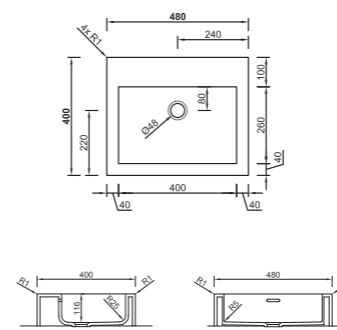

HSP-S-58

500 X 440 X 130 mm

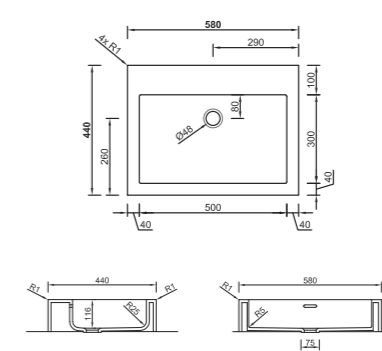

HSP-S-68

680 X 510 X 145 mm

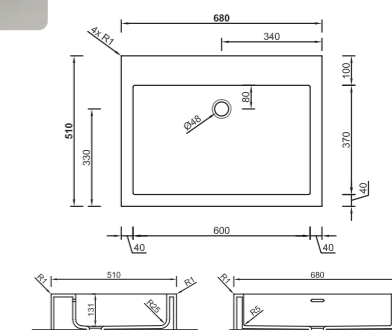

HXQ-37

374 X 374 X 110 mm

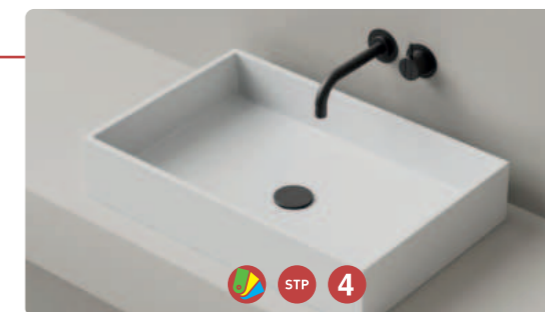
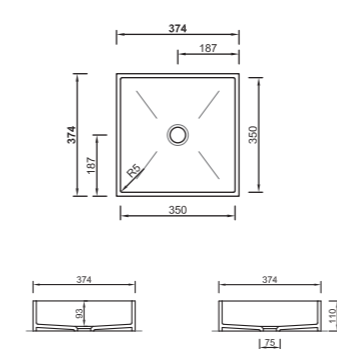

HXQ-57

574 X 374 X 110 mm

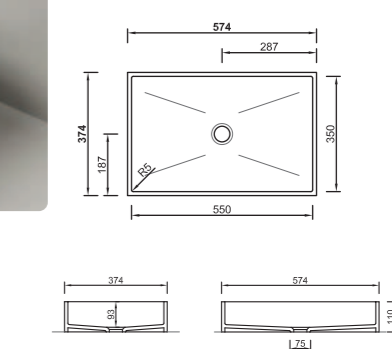



BAIGNOIRES CLASSIQUES

E.- BAIGNOIRE INJECTÉE RECTANGULAIRE.

La baignoire aux lignes tendues et douces pour habiller votre salle de bain, véritable objet de décoration, elle est à placer dans votre salle de bain comme une pièce maîtresse du design.
> Il est également possible de réaliser des baignoires spéciales 100% sur-mesure (pg 83).

BAIGNOIRE BDB 1695



Dimensions extérieures : 1695 x 750 x 590 mm
Poids : 120 Kg
Couleur : Disponible uniquement en blanc



Tenue en Stock (2 semaines de délais)



Avec trop-plein

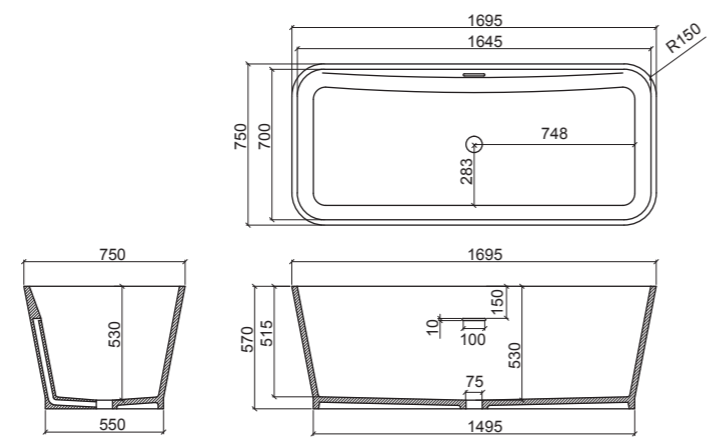

BAIGNOIRES CLASSIQUES

E.- BAIGNOIRE INJECTÉE RONDE.

Notre grand classique est de retour dans le nouveau catalogue pour répondre à votre demande. Cette baignoire en îlot est idéale pour vos projets de salle de bain au design contemporain. De plus son prix attractif vous donnera un avantage certain dans votre proposition commerciale.

BAIGNOIRE BDB 1700B



Dimensions extérieures : 1700 x 750 x 555 mm
Poids : 105 Kg
Couleur : Disponible uniquement en blanc



Tenue en Stock (2 semaines de délais)



Avec trop-plein

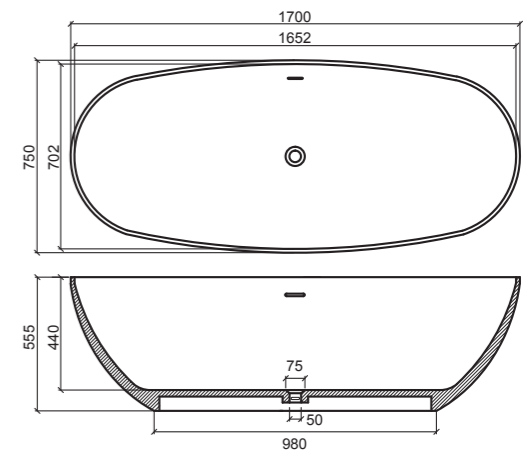

ACCESSOIRES BAIGNOIRES EN ILOT :

Vous trouverez dans cette sélection les accessoires spécifiques pour notre gamme de baignoires de type îlot qui s'adaptent parfaitement aux contraintes d'installation et aux dimensions des baignoires en îlot.

SIPHON ACB 076

Siphon en PEH et orientable spécifique pour baignoires en îlot.



BONDE ACB 37051

Bonde spécifique pour baignoires en îlot avec système d'ouverture et fermeture clic-clac.



BONDE & TROP PLEIN ACB S360051

Kit de vidange spécifique et complet pour baignoires à îlot avec vidage du trop plein et bonde à fermeture clic-clac.



BAIGNOIRE BÉBÉS HIMACS



NOTRE EXPERTISE DANS DES LIEUX SENSIBLES

F1.- NOS BAIGNOIRES BÉBÉS HIMACS.

Des projets de pouponnières, services hospitaliers, crèches ou cabinets pédiatriques ? Nous avons la baignoire bébé idéale avec au choix 4 modèles de formes et de tailles différentes.

> Si vous ne trouvez pas votre bonheur, nous pouvons aussi vous proposer du sur-mesure !

CB680

680 X 400 X 170 mm



- S028** uniquement
- STP** Sans trop-plein
- S** Tenue en stock
- H** Adaptée aux hôpitaux

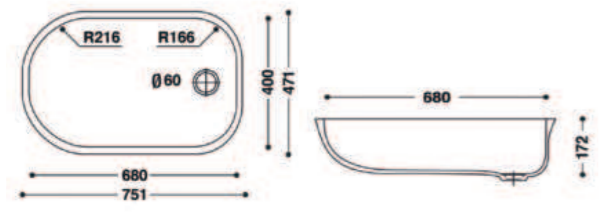

BAMBINO A

677 X 426 X 170 mm



- S028** uniquement
- STP** Sans trop-plein
- 4** 4 semaines de délai
- H** Adaptée aux hôpitaux

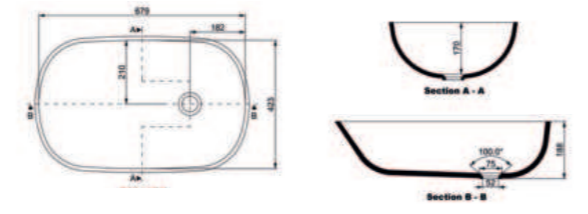

BAMBINO B

700 X 395 X 160 mm



- S028** uniquement
- STP** Sans trop-plein
- 4** 4 semaines de délai
- H** Adaptée aux hôpitaux

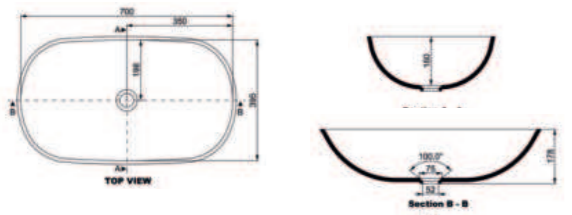

BAMBINO C

758 X 442 X 300 mm



- S028** uniquement
- STP** Sans trop-plein
- 4** 4 semaines de délai
- H** Adaptée aux hôpitaux

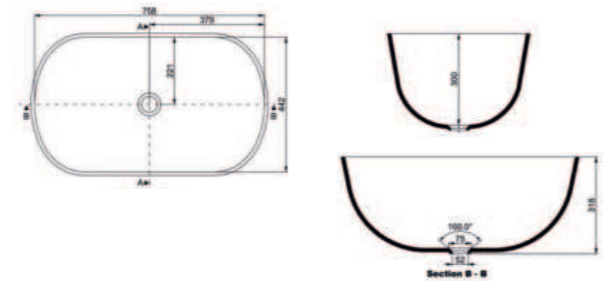

F2.- EXPERTISE HIMACS : HOPITAUX, MATERNITÉ, CRÈCHES...

Le HIMACS est le produit idéal pour le secteur de la santé, il est demandé, voir exigé par les bureaux d'études, architectes et/ou les utilisateurs. Pourquoi ? Car l'aspect monobloc sans joints répond aux normes et exigences hygiéniques. La durabilité du produit en fait aussi un allié des services techniques car HIMACS est réparable par un menuisier spécialisé.

> Il est là aussi possible de réaliser des créations spéciales entièrement sur mesure.



SANS JOINTS :
Savoir faire sans joints, facile d'entretien, nettoyage UV-C, résistance aux produits chimiques, fonctionnel et design.

NOTRE EXPERTISE EN MILIEU MÉDICAL :

Particulièrement adapté à la décontamination des virus dangereux tels que le VIH-1 et le SRAS-CoV-2.

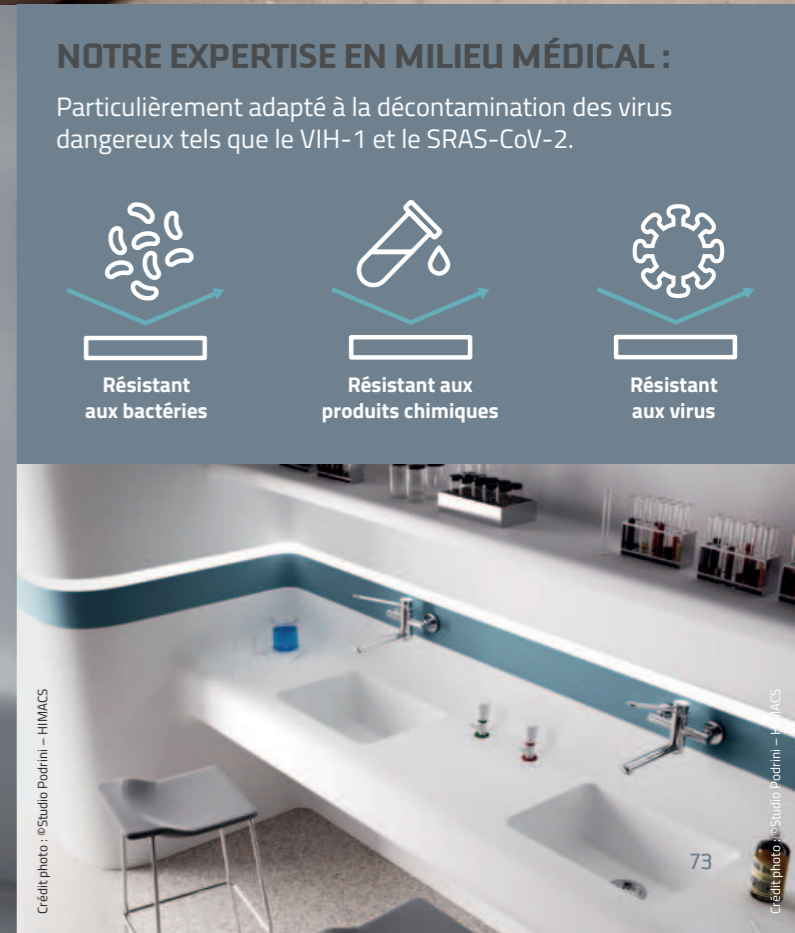
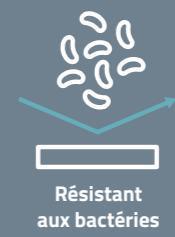

HI·MACS

ASKA INTERIOR, DISTRIBUTEUR EXCLUSIF

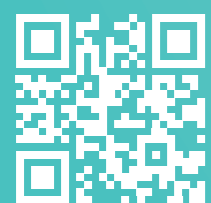

Catalogue ASKA Interior
en ligne au format PDF.
>Scannez ce QR Code

Des créations et des réalisations sur mesure suivant vos envies les plus folles !



NOS SOLUTIONS
**SUR-
MESURE**



NOS DIFFÉRENTS PRODUITS DE LA GAMME DESIGN SONT FAIT SUR-MESURE SUIVANT VOS ENVIES & VOS BESOINS !

Nous souhaitons avoir la réponse à chacune de vos demandes, que ce soit pour un projet très spécifique de salle de bain avec un dessin de plans vasques sur mesure ou une série de plans vasques propre à vos envies et votre projet. Dans nos gammes sur-mesure tout est possible !

> Nous adaptons notre réponse à vos demandes !

CONCEPT MODULO EN HIMACS

A

PLANS À COTES VARIABLES EN HIMACS

B

RECEVEURS DE DOUCHE SUR MESURE EN HIMACS

C

BAIGNOIRES SUR MESURE EN HIMACS

D

A.- NOTRE CONCEPT MODULO PRÊT À POSER EN HIMACS.

Modulo se décline en version simple ou double vasques et exprime sa singularité avec style. L'élégance du HIMACS mêlée à l'esthétique contemporaine d'une structure métallique va apporter de la modernité dans la salle de bain de vos clients.

L'ALLIANCE DE MATÉRIEAUX CONTEMPORAINS ET DU DESIGN



CONCEPT MODULO

Éléments techniques :

Plan vasque simple ou double en S028 Alpine White, épaisseur 12 mm

Structure métallique avec revêtement laqué noir mat, épaisseur 20 mm, Fixation murale.

Options : Avec et sans trop plein, Tablette en résine (gamme HIMACS) ou tablette bois en mélaminé, disponible en blanc, noir ou décor bois type noyer de bourgogne.

Délai de 4 à 6 semaines

> Prix sur demande et suivant les dimensions demandées.

CONCEPT MODULO SIMPLE

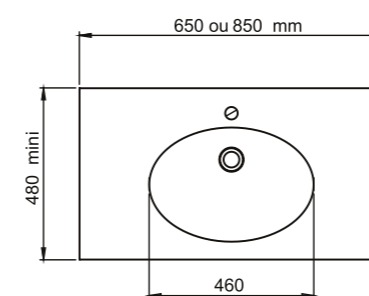

CONCEPT MODULO DOUBLE

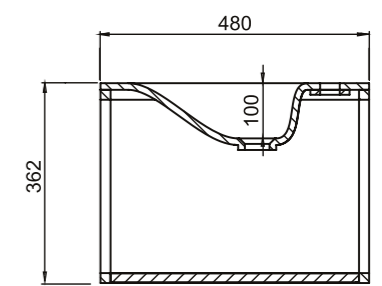
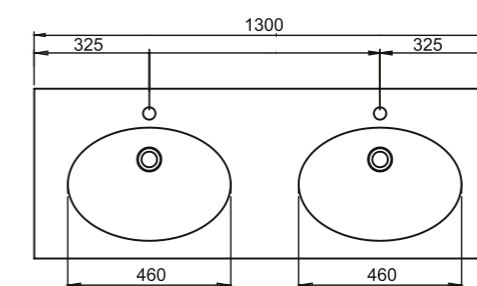

S028 uniquement



Sans trop-plein



Avec trop-plein



4 à 6 semaines de délai



Crédit photo : eStudio Podrini - HIMACS

Crédit photo : eStudio Podrini - HIMACS



PLANS À COTES VARIABLES EN HIMACS

B.- PLANS À COTES VARIABLE : NOVA ROND OU OVALE

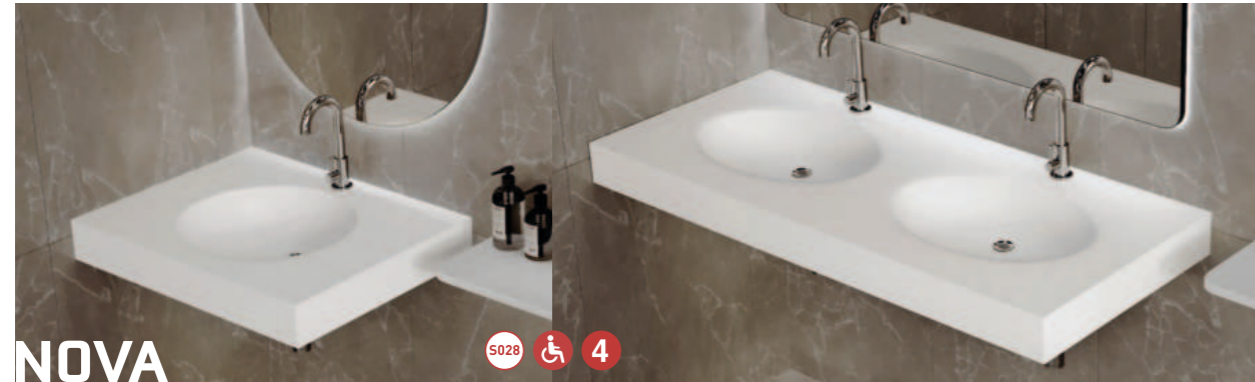

NOVA

5028 4

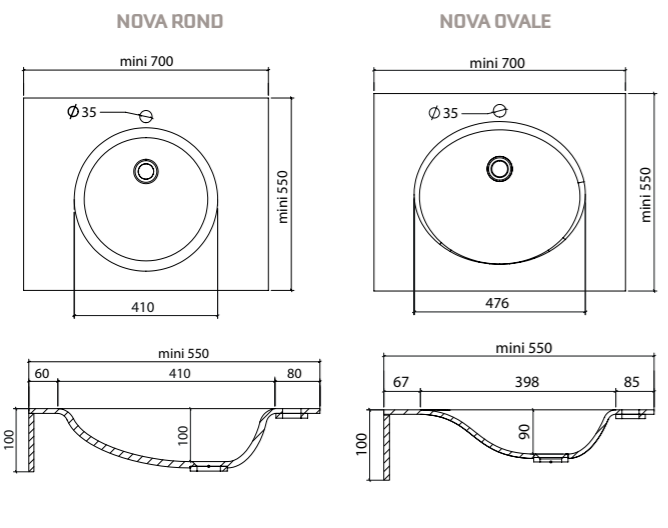

Dimensions vasque Nova rond thermoformé :
410 x 410 x 100 mm

Dimensions vasque Nova ovale thermoformé :
476 x 398 x 90 mm

Couleur standard : uniquement en Alpine White S028

Plan vasque thermoformé « NOVA » en résine de synthèse massive - Épaisseur min. 9 mm - Composition en HIMACS : 67% de pierre, 30% d'acrylique et 3% de pigments - Certificat LGA hygiène - Non poreux résistant aux UV - Garantie HIMACS 15 ans. Vasque ronde ou ovale profondeur 90/100 mm. Répondant aux normes PMR suivant dimensions et pose. Rive avant de 40 à 100 mm - 4 à 6 semaines de délai. Peut se faire avec 1,2,3 ou plus de vasques.

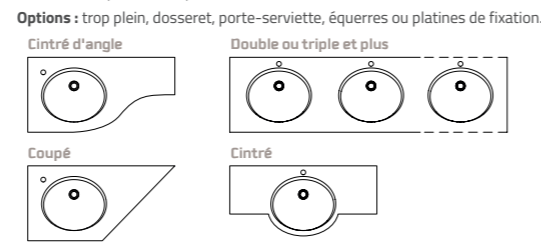

B.- PLANS À COTES VARIABLE : VOLGA

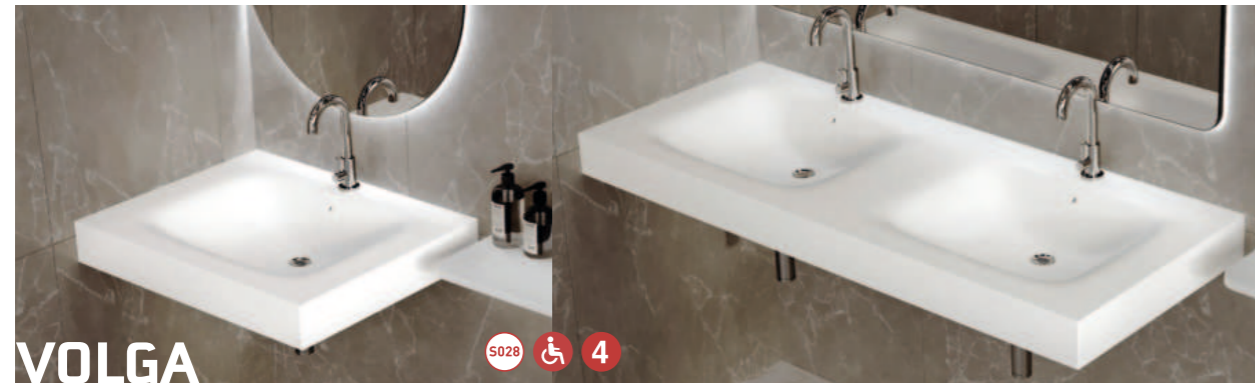

VOLGA

5028 4

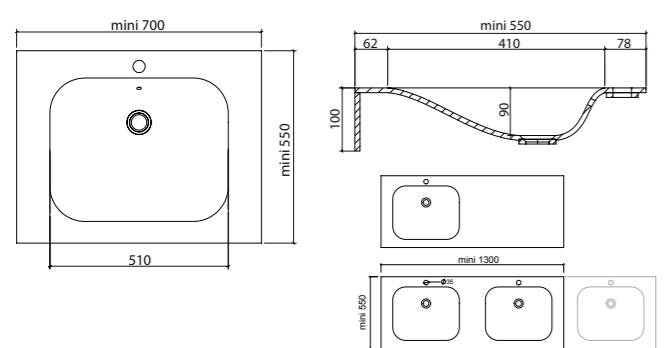

Dimensions vasque Volga thermoformé :
510 x 410 x 90 mm (*Dimensions minimales conseillées*)

Couleur standard : uniquement en Alpine White S028

Plan vasque thermoformé « VOLGA » en résine de synthèse massive - Épaisseur min 9 mm - Composition en HIMACS : 67% de pierre, 30% d'acrylique et 3% de pigments - Certificat LGA hygiène - Non poreux résistant aux UV - Garantie HIMACS 15 ans. Vasque rectangulaire avec coins arrondis profondeur 90 mm - Répondant aux normes PMR suivant dimensions et pose. Rive avant de 40 à 100 mm, 4 à 6 semaines de délai. Peut se faire avec 1,2,3 ou plus de vasques.

Options : trop plein, dossier, porte-serviette, équerres ou platines de fixation.



PLANS À COTES VARIABLES EN HIMACS

B.- PLANS À COTES VARIABLE : TANA



TANA

5028 4

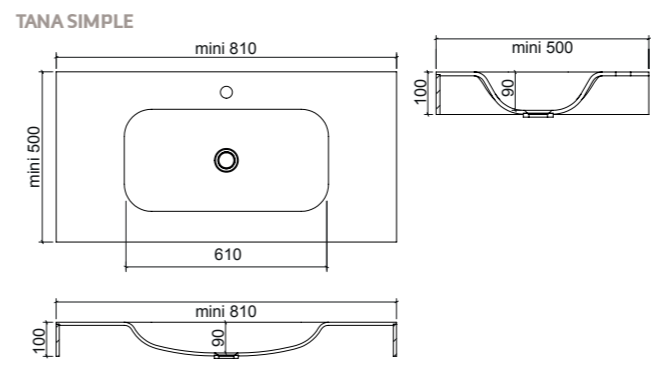

Dimensions vasque Tana thermoformé :
610 x 310 x 90 mm (*Dimensions minimales conseillées*)

Couleur standard : uniquement en Alpine White S028

Plan vasque thermoformé « TANA » en résine de synthèse massive - Épaisseur min 9 mm - Composition en HIMACS : 67% de pierre, 30% d'acrylique et 3% de pigments - Certificat LGA hygiène - Non poreux résistant aux UV - Garantie HIMACS 15 ans. Vasque rectangulaire thermoformée à coins arrondis profondeur 90 mm - Rive avant de 40 à 100 mm, 4 à 6 semaines de délai. Peut se faire avec 1,2,3 ou plus de vasques.

Options : trop plein, dossier, porte-serviette, équerres ou platines de fixation.

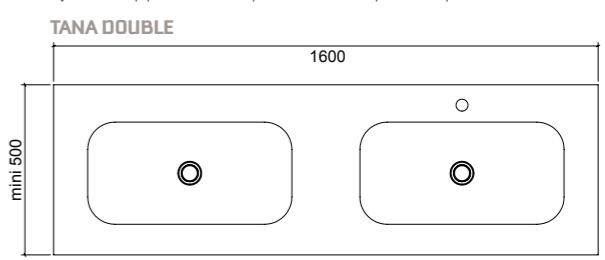

B.- PLANS À COTES VARIABLE : NIAGARA



NIAGARA

4

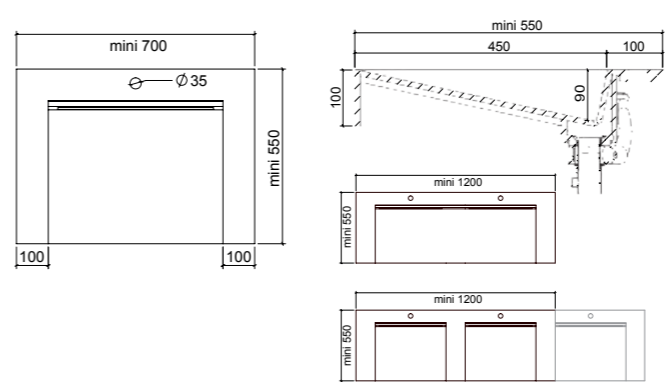

Dimensions de la vasque Niagara sur demande :
Côtés mini : 550/700 mm (*Dimensions minimales conseillées*)

Couleur standard : Alpine White S028 (Ou autres coloris HIMACS)

Plan vasque « Niagara » en résine HIMACS pleine masse - Composition : 67% de pierre, 30% d'acrylique et 3% de pigments - Ep. min 9 mm - Certificat LGA hygiène - Non poreux - Résistant aux UV - Avec Garantie de 15 ans.

Vasque en forme de pente avec fente pour écoulement de l'eau dans un caniveau caché, trop-plein et fond en biais pour un parfait écoulement - Rive avant & latérales hauteur 100 mm - Choix des couleurs dans toute la gamme HIMACS - Longueur sur mesure - Possibilité PMR - Peut se faire avec une ou deux vasques non séparées - 4 à 6 semaines de délai. Peut se faire avec 1,2,3 ou plus de vasques.

Options : trop plein, dossier, porte-serviette, équerres ou platines de fixation.



PLANS À COTES VARIABLES EN HIMACS

B.- PLANS À COTES VARIABLE : RIVIERA (AVEC & SANS CAPOT RÉSINE)

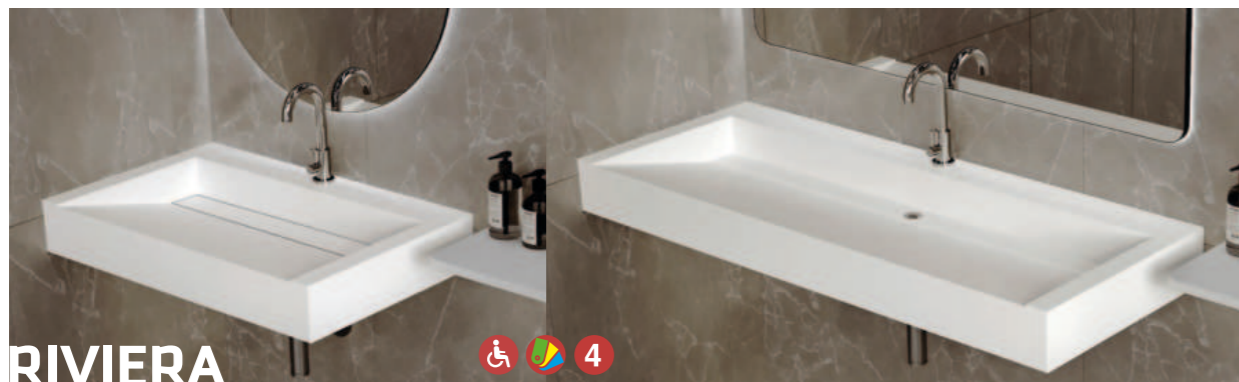

RIVIERA

RIVIERA AVEC ET SANS CAPOT RÉSINE

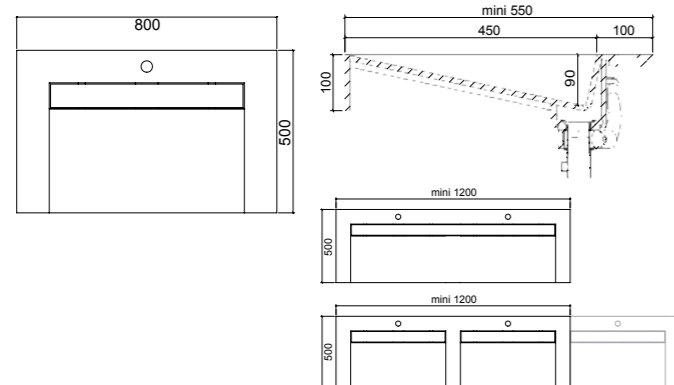

Dimensions de la vasque Riviera sur demande :

Côtes mini : 550/700 mm (Dimensions minimales conseillées)

Couleur standard : Alpine White S028 (Ou autres coloris HIMACS)
Plan vasque « RIVIERA » en résine HIMACS pleine masse - Composition en HIMACS : 67% de pierre, 30% d'acrylique et 3% de pigments - Ep mini 9 mm. Certificat LGA hygiène - Non poreux - Résistant aux UV - Garantie HIMACS 15 ans.

Vasque en forme de pente arrivant dans un caniveau en biais vers les bondes visibles. Choix des couleurs dans toute la gamme HIMACS - Longueur sur mesure Répondant aux normes PMR suivant dimensions et pose - Peut se faire avec une ou deux vasques non séparées. Rive avant et latérales hauteur 100 mm - 4 à 6 semaines de délai. Peut se faire avec 1,2,3 ou plus de vasques.

Options : capot résine amovible faisant cache bonde - Pose avec équerre spécifique sur les cotés et dans la partie centrale.

B.- PLANS À COTES VARIABLE : LEMPA



LEMPA

LEMPA SIMPLE

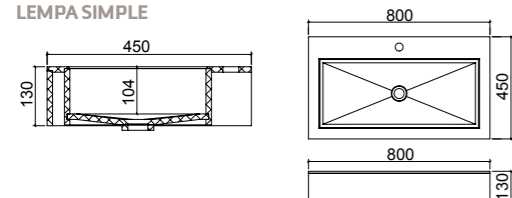

Dimensions de la vasque Lempa sur demande :

Couleur standard : Alpine White S028 (Ou autres coloris HIMACS)
Plan vasque « LEMPA » en résine HIMACS - 75 % pierre 25 % acrylique pleine masse - Ep mini 9 mm - Certificat LGA hygiène - Non poreux - Résistant aux UV - Garantie HIMACS 15 ans. Vasque rectangulaire simple. Vasque avec une légère pente vers le ou les bondes. Choix des couleurs dans toute la gamme HIMACS - Longueur sur mesure - Rive avant et latérales hauteur 100 mm - 4 à 6 semaines de délai. Peut se faire avec 1,2,3 ou plus de vasques. Mais aussi en rectangulaire ou champs cassés.

Options : Dossieret sur demande, Pose avec cornière aluminium sur les cotés et équerre centrale ou raidisseur métallique.

LEMPA AVEC CHAMPS CASSÉS (vasque aux coins arrondis)

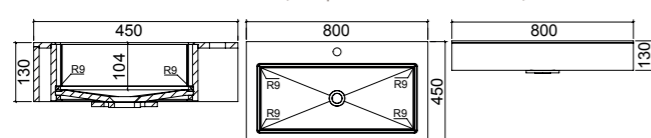

LEMPA DOUBLE

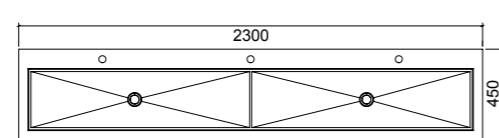

PLANS À COTES VARIABLES EN HIMACS

B.- AUGES SIMPLES OU DOUBLES : PARANA - AUGES MÉDICALE



PARANA



PARANA SIMPLE

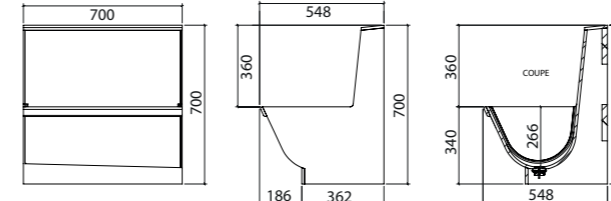

PARANA DOUBLE

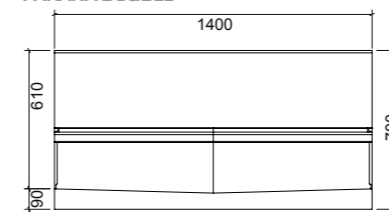

Dimensions de l'Auge Parana médicale :

700 x 700 x ENV. 550 MM (simple) ou 1400 x 700 x ENV. 550 MM (double)

Couleur standard : Alpine White S028 (Ou autres coloris HIMACS)
Auge médicale « PARANA » thermoformée en résine de synthèse massive - Epaisseur min. 12 mm - Composition en HIMACS : 67% de pierre, 30% d'acrylique et 3% de pigments Certificat LGA hygiène - Non poreux - Résistant aux UV - Garantie HIMACS 15 ans. Auge disponible en différentes tailles et suivant vos demandes (1,2 ou 3 points d'eau ou plus) répondant aux normes des blocs opératoires. Fourni avec calles d'accrochage.

Options : 1,2 ou 3 postes, robinetterie multiple, commande fémorale, intégration des détecteurs infrarouge, possibilité de mise en place de supports (savon, gel désinfectant, distributeur thermostatique avec electro vanne...).



NOS ACCESSOIRES SPÉCIFIQUES

SIMPLIFIEZ-VOUS L'INSTALLATION & GAGNEZ DU TEMPS !

Nos accessoires sur mesure sont adaptés à l'ensemble de nos produits (rapide & efficace).

PLATINE DE FIXATION AVEC EMBASE : Toutes références

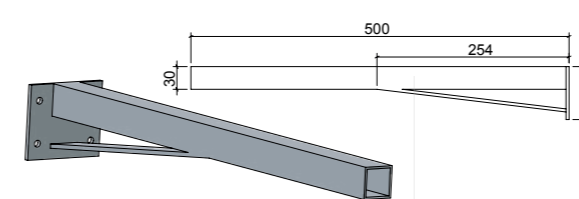

Pour toutes les références (NOVA, VOLGA, LEMPA, MODULO...) Dim. 70 x 80mm, tube de 30 x 30mm longueur adaptée au plan. Peinture Epoxy blanche.

ÉQUERRE SUR MESURE : spécifique pour RIVIERA & NIAGARA

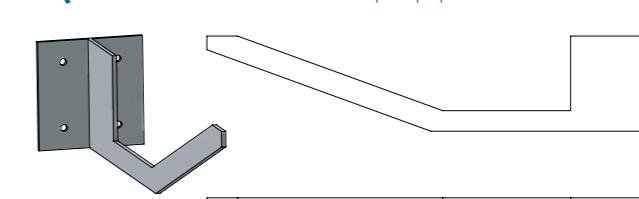

Dimensions sur mesure pour RIVIERA & NIAGARA en fonction de votre projet. Peinture Epoxy blanche.

BOGRILL2 : STP & ATP

Bonde avec grille



Bonde hygiénique de lavabo 1"1/4 à grille. Transformable de STP en ATP grâce à sa lanterne sécable.

BOVASQUE : STP & ATP

Bonde classique



Bonde de lavabo 1"1/4 à clapet inox, ouverture/fermeture par simple pression du doigt sur la bonde. Transformable de STP en ATP grâce à sa lanterne sécable.

AUTRES ACCESSOIRES :

Disponibles sur demande et sur-mesure.

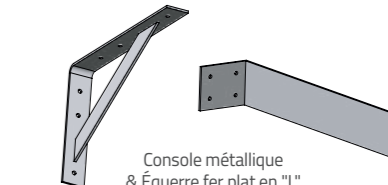

Console métallique & Équerre fer plat en "L"



RECEVEURS DE DOUCHE HIMACS

C.- NOS RECEVEURS DOUCHE SUR MESURE EN HIMACS.

Aska Interior conçoit des receveurs de douche sur mesure, une ligne haut de gamme faite en HIMACS avec plus de 100 coloris disponibles.

> La personnalisation des dimensions nous permet de répondre aux demandes les plus exigeantes telles que les douches grands formats ! Tout est possible chez ASKA Interior.



BAC À DOUCHE AUX DIMENSIONS ET COULEURS PERSONNALISABLES

Receveurs en Alpine White S028 12 mm, rive standard de 50 mm avec cornière aluminium. Marges planes autour permettant l'installation de parois, côté mur à confirmer. Disponible dans les autres coloris de la gamme Premium. (voir pg 32 à 39)
Options possibles : dimensions du bac, coloris suivant demande et condition de thermoformage, hauteur de rives, caniveau résine avec cache bonde résine, bonde viega.

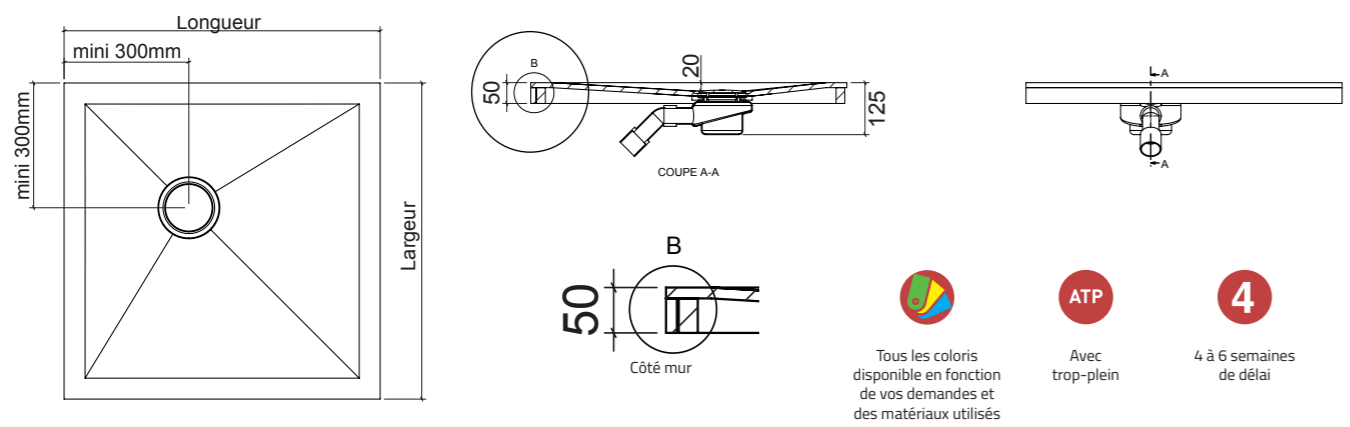

- Tous les coloris disponible en fonction de vos demandes et des matériaux utilisés
- Avec trop-plein
- 4 à 6 semaines de délai



BAIGNOIRES HAUT DE GAMME EN HIMACS

D.- NOS BAIGNOIRES SUR MESURE EN HIMACS.

La baignoire Smooth s'adaptera forcément à l'exigence de votre client. Il est possible de personnaliser le nombre de faces visibles, les dimensions des plages et même les coloris.

> Envie d'une baignoire bi-couleur ? Oui, c'est possible chez ASKA Interior !



BAIGNOIRE AUX DIMENSIONS ET COULEURS PERSONNALISABLES

Exemple de baignoire au style épuré et design qui s'adaptera parfaitement à votre intérieur. Il est possible d'avoir un habillage de couleur différente pour créer une baignoire bi-couleur de toute beauté. Pensez à l'habillage mural en résine de synthèse grâce à notre large gamme de solid surface HIMACS.
Dimensions extérieures : 1840 x 810 x 550 mm
Dimensions intérieures : 1670 x 630 x 405 mm
Habillage 2 ou 3 côtés fixes
Disponible dans les autres coloris de la gamme HIMACS. (voir pg 32 à 39)
Options possibles : baignoire bi-couleur (ou plus), habillage 1/2/3/4 côtés fixes, trappe côté long ou court, bonde, set de finition chromé, niche...

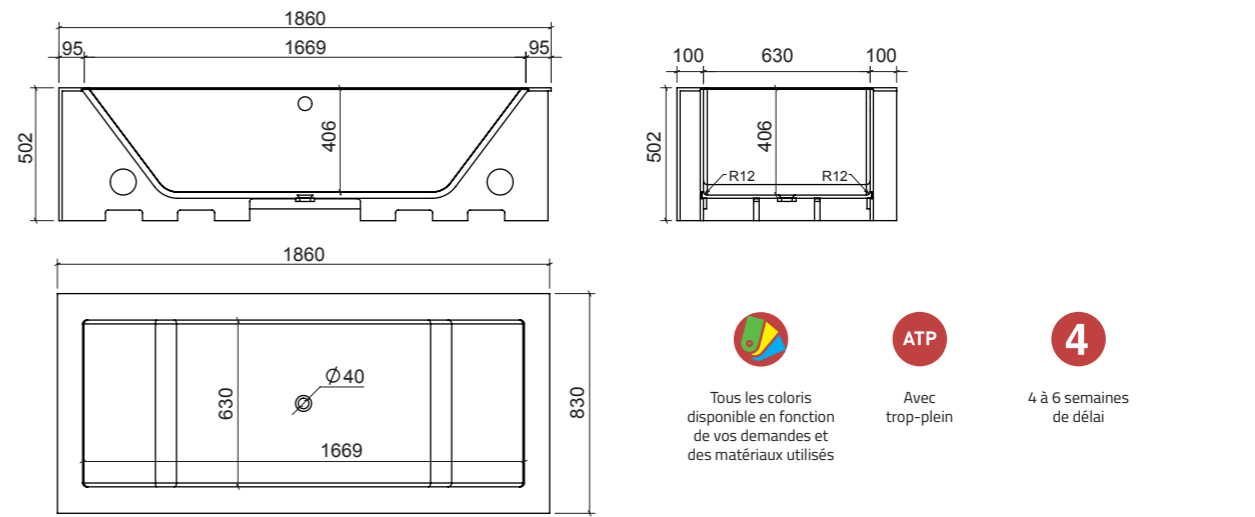

- Tous les coloris disponible en fonction de vos demandes et des matériaux utilisés
- Avec trop-plein
- 4 à 6 semaines de délai

aska
INTERIOR

Nos solutions techniques
pour notre réseaux
de transformateurs



Catalogue ASKA Interior
en ligne au format PDF.
>Scannez ce QR Code



ACCES-
SOIRES &
MACHINES

Des bondes, outils, appareils
de thermoformage et les con-
sommables

BONDES POUR CUVES (ATP & STP)

BOKIT

Kit bonde simple manuelle avec siphon

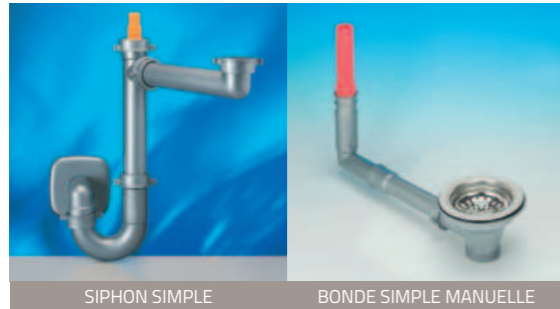

BOKIT DOUBLE

Kit 2 bondes simples manuelles avec 1 siphon double



BOKIT AUTO

Kit bonde simple automatique avec siphon

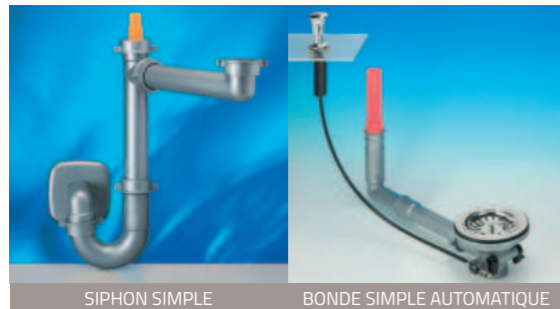

BOKIT REVERSE

Kit bonde manuelle à reverse avec siphon



BONDES POUR VASQUES (ATP & STP)

BOVASQUE ATP

Bonde simple : Version avec trop plein

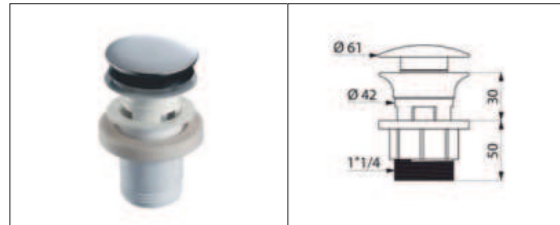

Bonde de lavabo 1"1/4 à clapet inox, ouverture/fermeture par simple pression du doigt sur la bonde.

BOVASQUE STP

Bonde simple : Version sans trop plein

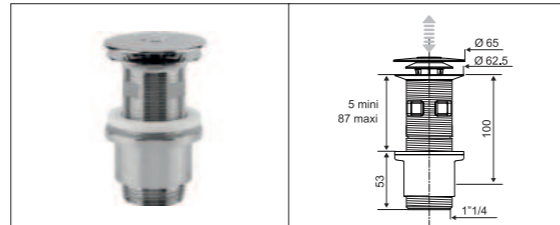

Bonde de lavabo 1"1/4 à clapet inox, ouverture/fermeture par simple pression du doigt sur la bonde.

BOGRILLZ

Bonde avec grille

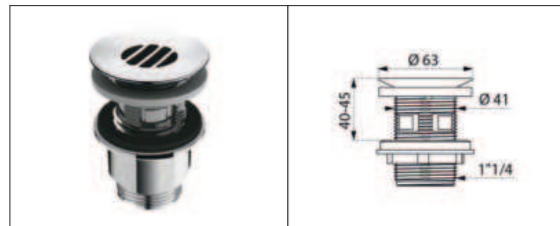

Bonde hygiénique de lavabo 1"1/4 à grille avec lanterne sécablé

BOVASQUE COVER

Bonde design avec couvercle en HIMACS S028 Alpine White

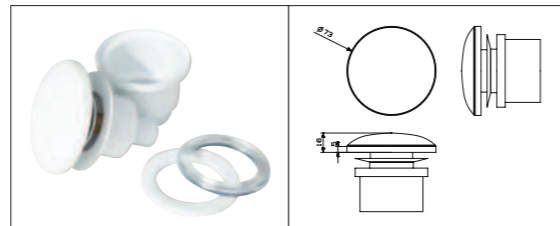

Bonde de lavabo + cache en résine de couleur S028 Alpine White

BONDES POUR DOUCHES

BONDE VIEGA TEMPOPLEX

Bonde spécifique (encombrement minimum) : Capot chromé



CAPOT RÉSINE DESIGN

Bonde design de type Capot Résine en S028 Alpine White



COLLES ET ACCESSOIRES POUR HIMACS

CART 45

Cartouche de colle 45 mL, livrée avec 2 buses.



CART 75

Cartouche de colle 75 mL, livrée avec 2 buses.



CART 250H16

Cartouche de colle 250 mL, livrée avec 2 buses.



A SAVOIR :

45 ml = 3 mètres linéaires de collage

75 ml = 5 mètres linéaires de collage uniquement en blanc H16

OU

250 ml = 15 mètres linéaires de collage

Les colles HIMACS en 250ml ne sont pas stockées et sont vendues par carton de 6 tubes.

(sauf la H16 et H13 vendues à l'unité).

CONSEILS D'UTILISATION : Durée de vie: 5 ans à compter de la date inscrite sur la cartouche (date de fabrication). Conserver les colles HIMACS fermées, dans une pièce fraîche et sèche, à l'abri de la lumière et loin d'une source de chaleur.

DISPENSER 45

Pistolet à colle pour cartouche de 45 ml



DISPENSER 75

Pistolet à colle pour cartouche de 75 ml



DISPENSER 250

Pistolet à colle pour cartouche de 250 ml



BUSE 45

Buse supplémentaire pour cartouche de 45ml



BUSE 75

Buse supplémentaire pour cartouche de 75ml



BUSE 250

Buse supplémentaire pour cartouche de 250ml



⚙️ PONÇAGE : DISQUES ABRASIFS POUR HIMACS

ABRANET

Boîtes de 50 disques abrasifs du grain 80 à 600

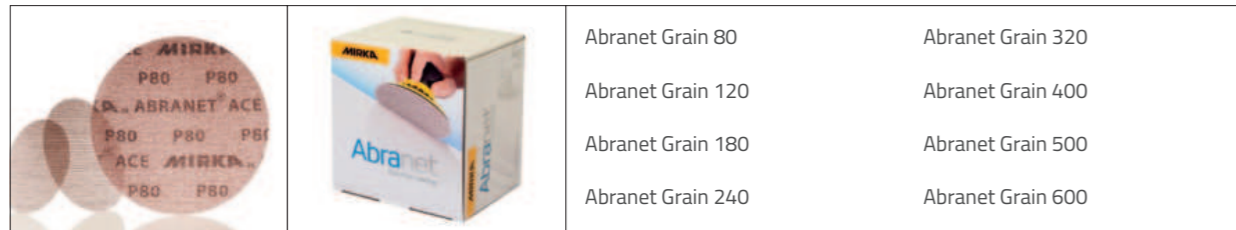

ABRALON

Disque abrasif à l'unité : Grain 1000 ou 2000



KENT INTER

Interface de ponçage à l'unité



MOUSSE WIMAT

Mousse de finition pour coloris foncés

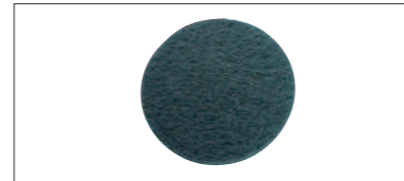

💧 PRODUITS NETTOYANTS POUR HIMACS

SGA ECO

SGA ECO pulvérisateur de 1 Litre. Dégraissant anti-silicone avant collage. Permet un nettoyage sans traces de vos réalisations.



COLORCLEAN

COLORCLEAN pulvérisateur de 1 Litre ou bidon de 5 Litres. Nettoyant empreinte et poussières



REFLEX

REFLEX pulvérisateur de 500 Millilitres ou bidon de 5 Litres. Produit imperméabilisant



⊕ OUTILLAGES SERRAGE ET DOSSERET

Des questions par rapport au **choix d'outils adaptés à votre besoin ? Contactez-nous**, nos **spécialistes techniques** vous orienteront vers les produits qu'il vous faut.

PARALLIGN ÉLECTRIQUE ÉTRIERS SERRAGE B-LINE B-LINE D'ANGLE

Paralign 4 étriers à brancher sur courant alternatif de 220V avec pompe à vide électrique intégrée.



Ventouses étriers pour collage et serrage de panneaux HIMACS permettant d'obtenir l'alignement des 2 panneaux et un serrage parfait. Coffret de 2 étriers de serrage.

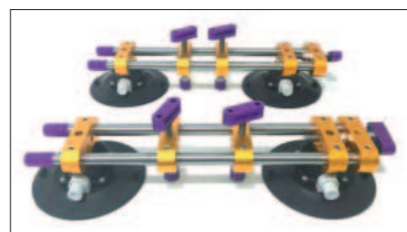

Ventouses étriers pour collage et serrage de panneaux HIMACS avec liaison d'angle à 90° sortant ou rentrant, permettant le maintien, le collage et le serrage des panneaux.



⚙️ USINAGE & APPAREILLAGES

DOSSERET V-GROOVING DÉFONCEUSE INCLINABLE PROFILEUSE D'ANGLE

Passage à la V-Grooving pour la réalisation d'un dossier à congé par panneau. Et option de passage du panneau supplémentaire (Panneau de même épaisseur et de même hauteur)

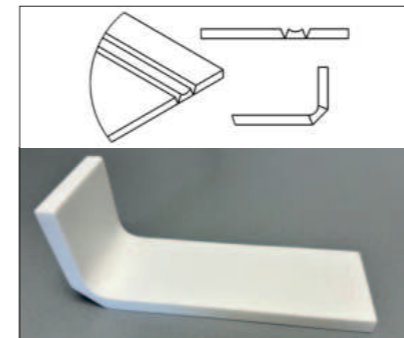

La défonceuse inclinable FRE317 VD est conçue pour la mise en œuvre des panneaux de HIMACS.



La profileuse d'angle FR217S est une machine pour le profilage angulaire à 45° de rayons concaves des plans de travail en HIMACS.



⚙️ OUTILLAGES FRAISAGE

F241902C

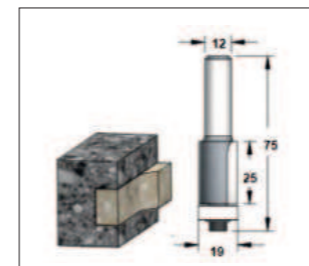

R0251932C

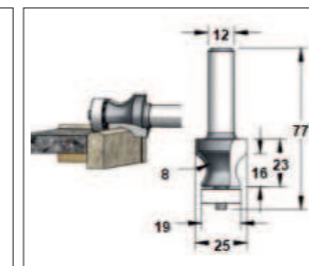

F441902C

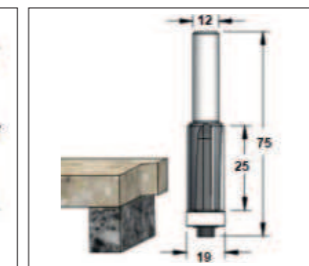

DB28102C



SL345862

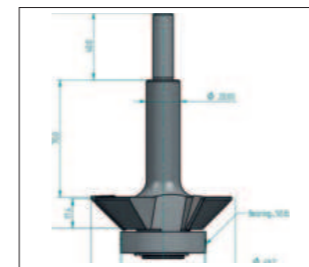

B210100C

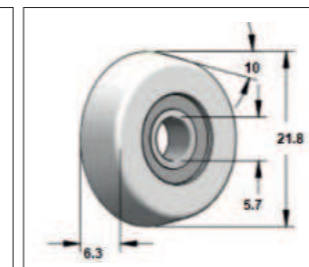

SLS1242C

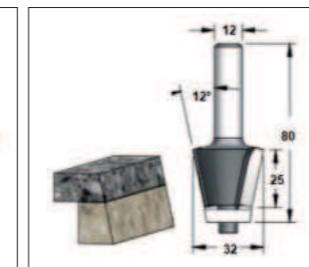

XC121-6-12

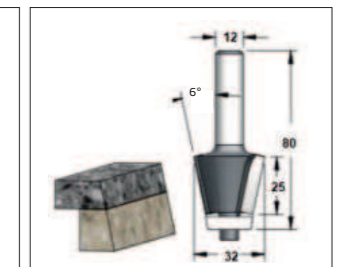

RW03002C

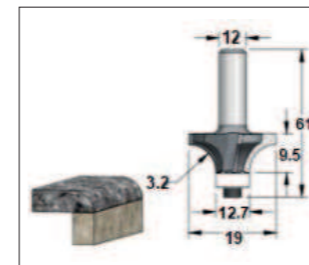

SL34503

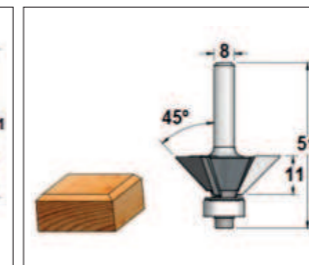

RW06002C

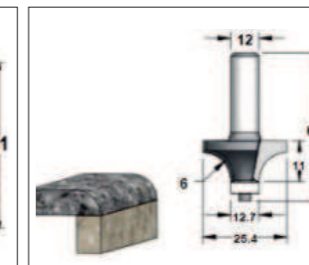

RB10005

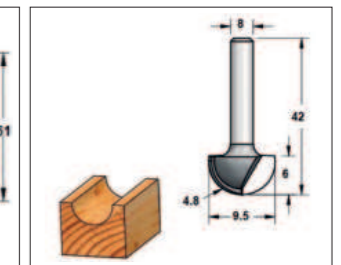

La matériauthèque physique & digitale !

> Retrouvez tous nos produits sur Materiaux.archi pour les matériaux de construction et de décoration !

Innovation et Écologie : Nous sommes heureux de collaborer avec Materiaux.archi, une plateforme innovante et écologique qui valorise les matériaux durables et bio-sourcés. Explorez notre gamme complète HIMACS et PaperStone® sur leur site web !

Professionnels : Nos produits sont maintenant disponibles sur Materiaux.archi, la matériauthèque en ligne de référence pour les architectes, les designers, les décorateurs, cabinet d'économistes, bureaux d'études et les professionnels de la construction. C'est la solution utilisée par plusieurs milliers de prescripteurs et particulièrement dans les agences. (Agences : Quadrilatère, Groupe 6, Kardham Architecture, Tertiam, Atelier234, ENIA, Oslo, Safari, JP Gomis, CODA Architecte, Atelier Jean Nouvel, AIA Life Designers...)

Étudiants : Nous sommes présents dans plus de 70 écoles d'architecture, de design et techniques en France, Belgique et Luxembourg. Nos panneaux pédagogiques muraux et un totem thématique mettent en avant nos matériaux. Les panneaux montrent des échantillons de matière et informent sur nos solutions. Un QR Code vous donne accès aux informations complémentaires : photos, vidéos de mise en œuvre, caractéristiques techniques, etc... Écoles : ENSA, INSA, IFAT, Écoles de Condé, MJM Graphic Design, ESAIL, CREAD, LISAA, Le Corbusier, Faculté d'architecture UCL (Belgique)...

Tables rondes : elles sont également organisées dans différentes écoles durant toute l'année pour mettre en avant nos solutions de résine de synthèse (Solid Surface)

Découverte et choix : Découvrez et choisissez nos produits sur Materiaux.archi, la plateforme qui met en avant une vaste sélection de matériaux innovants pour tous vos projets architecturaux.

Digitalisation : En partenariat avec Materiaux.archi, nous intégrons la digitalisation en rendant nos produits facilement accessibles en ligne pour tous les professionnels de l'architecture et de la construction.

materiaux .archi



www.materiaux.archi

> RETROUVEZ NOS PRODUITS SUR MATERIAUX.ARCHI :



HIMACS®



PaperStone®

Explorez la plateforme pour choisir parmi nos gammes de produits HIMACS ou PaperStone !

www.materiaux.archi/fabricant/aska-interior

Devenez expert en Solid Surface avec nos formations sur-mesure !

Pour vous accompagner encore plus loin et vous aider dans la connaissance de nos gammes de produits et surtout dans la fabrication d'éléments en résine de synthèse, nous mettons à votre disposition plusieurs types de formation :

- Théorique Solid Surface
- Théorique & technique Solid Surface



Nos commerciaux terrain sont là pour vous aider à maîtriser tous les aspects de la résine de synthèse !

> Contactez-nous en scannant ce QR Code pour accéder à nos formations gratuites !



Pourquoi ?

Pour motiver vos équipes de vente et les impliquer, acquérir plus de connaissances techniques, connaître l'étendue des produits et des possibilités le tout pour améliorer les ventes !



Aménagement int. et ext. PANNEAU EN PAPIER RECYCLÉ

CONNAISSEZ-VOUS LE PANNEAU D'AGENCEMENT EN PAPIER ?

Il est utilisé dans les projets de menuiserie intérieure et d'aménagement. En alternative au bois, le panneau de papier est apprécié pour sa facilité de manipulation, sa surface lisse, et ses coloris variés. Ces panneaux sont souvent employés dans la fabrication de meubles, de plans de travail et d'équipement. Matière innovante et écologique, il se distingue par sa composition en fibres recyclées, sa durabilité et son faible impact environnemental.

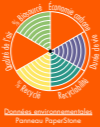

1 MATIÈRES PREMIÈRES

PaperStone® est le premier panneau d'agencement fabriqué à partir de papier et de carton 100% recyclés, certifiés FSC®. Imprégnés d'une résine biologique végétale certifiée PetroFree™, ces panneaux sont exempts de tout agent chimique dérivé du pétrole. Ils intègrent des pigments de couleur 100% naturels et sont disponibles en huit nuances inspirées par la nature. Deux finitions sont proposées (classique et design), ainsi que cinq épaisseurs (2, 6, 10, 13 et 19 mm). Le toucher de PaperStone® est à la fois doux et soyeux, tout en offrant une grande résistance.

1m² de PaperStone permet d'économiser :

- 0,42 litres d'eau
- 188 393 000 joules d'énergie
- 5,30 Kg de déchets solides
- 10,30 Kg de gaz à effet de serre
- 2,23 Kg de pétrole dérivés du pétrole



2 MATÉRIAUX ET CARACTÉRISTIQUES

- Résistance au feu : M1 et C2,d0
- Résistance mécanique et solidité
- Hygiénique (selon usages hospitaliers, médicaux, laboratoires, alimentaires)
- Résistant à l'eau et l'humidité (ne gonfle pas)
- Résistant à la chaleur 180°C
- Garantie 10 ans
- Lieu de fabrication : États-Unis

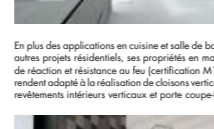
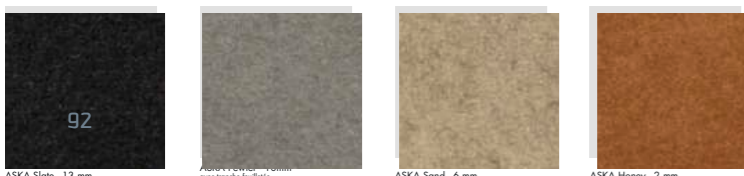

Vous accompagner encore plus loin :

- Vous avez besoin d'une démonstration et d'astuces pour faire des opérations simples : collage de vasque ou cuve, collage d'une rive ?
- Vous souhaitez former votre force de vente sur nos produits ? Nous évaluons le niveau actuel et analysons vos besoins pour proposer une formation adaptée et théorique sur nos produits, leurs avantages concurrentiels et les possibilités techniques.
- A destination de nos sous-distributeurs et de leurs clients : sessions de formation à Lisses (91), Strasbourg (67) & Lyon (69) sur 2 modules : premier module de présentation des produits, arguments et possibilités techniques, suivi d'un module pratique en atelier (découpes, collages, ponçages...).



Un service très apprécié par nos clients : la sous-traitance !

A travers nos 20 années d'expérience et d'échanges avec nos transformateurs, nous avons su identifier des partenaires fiables et réactifs. Nous avons l'avantage de pouvoir vous épauler et vous apporter des solutions techniques sur des produits finis en série ou à haute valeur ajoutée.



Pourquoi sous traiter ?



> Une garantie de qualité et de respect des délais !

> Nous vous proposons donc tout naturellement un service de sous traitance en complément de la vente de nos panneaux. Nous coopérons étroitement avec une multitudes de transformateurs pour toutes les questions matérielles et professionnelles et garantissons une assistance technique complète.



Il y a de nombreuses raisons qui justifient la sous-traitance. Nous vous proposons ce service pour vous apporter des solutions et toujours mieux vous servir !

Nos sites web :



Pour vous accompagner et vous aider dans la connaissance de nos services et de nos gammes de produits vous avez à disposition notre site internet et ses outils. (produits, documentations, fiches techniques, certificats et services)

> Scannez ce QR Code pour accéder à celui-ci :



Notre site web : www.aska-interior.com

Vous retrouverez ici notre e-shop en ligne pour vos commandes de panneaux et d'échantillons PaperStone® et toutes les informations dont vous aurez besoin sur notre produit éco-responsable ! (produits, échantillons, documentations, fiches techniques, certificats et services)

> Scannez ce QR Code pour accéder à celui-ci :



Notre site web : www.aska-store.fr



Notre présence sur les réseaux sociaux avec Linktree :

Retrouvez nos dernières actualités et bien sûr les dernières tendances du moment sur notre compte Linktree !

> Scannez ce QR Code pour accéder aux différents liens vers nos réseaux sociaux, vidéos, catalogues online, etc... :









- aska-interior
- askainterior
- aska_interior
- AskInterior67
- askainterior380
- aska_interior.fr

RETROUVEZ-NOUS SUR :

WWW.ASKA-INTERIOR.COM

WWW.ASKA-STORE.FR



-  [aska-interior](#)
-  [askainterior](#)
-  [aska_interior](#)
-  [AskInterior67](#)
-  [askainterior380](#)
-  [aska_interior.fr](#)

aska
INTERIOR

10, rue Alfred de Vigny • 67200 Strasbourg • France

Tél. : +33(0)3 88 30 12 14

contact@askapro.fr

www.aska-interior.com

www.aska-store.fr